

FRIGRO
HOT IN COOLING

Haier
HVAC Solutions

NOUVEAU MULTI 3S

Climatisation, eau chaude
sanitaire et technologie de
récupération de chaleur intégrée



Nouveau

MULTI 3S

Multi-Split Inverter résidentiel

94L

190L

Multi 3S

Chauffage, refroidissement et eau chaude sanitaire

Chauffage, refroidissement et eau chaude sanitaire

Le système Multi 3S de Haier intègre un ballon thermodynamique pour ECS et un système de climatisation air-air. Il s'agit d'une solution idéale pour réduire la consommation d'énergie et remplacer les systèmes de chauffage de l'eau inefficaces ou obsolètes.



Haute efficacité

L'unité extérieure Multi 3S adopte un compresseur rotatif double à inverseur DC pour garantir une efficacité énergétique élevée. Il s'agit d'une solution idéale pour remplacer les anciens systèmes de chauffe-eau électriques.



Refroidissement A+++ / Chauffage A++



Chauffage et ECS

Récupération de chaleur

Le système Multi 3S intègre une technologie de récupération de chaleur pour fournir simultanément refroidissement ou chauffage ainsi que de l'eau chaude sanitaire (ECS). En mode refroidissement le système réutilise la chaleur évacuée par l'unité extérieure pour chauffer le réservoir, ce qui permet aux utilisateurs de bénéficier d'une quantité supplémentaire d'ECS.

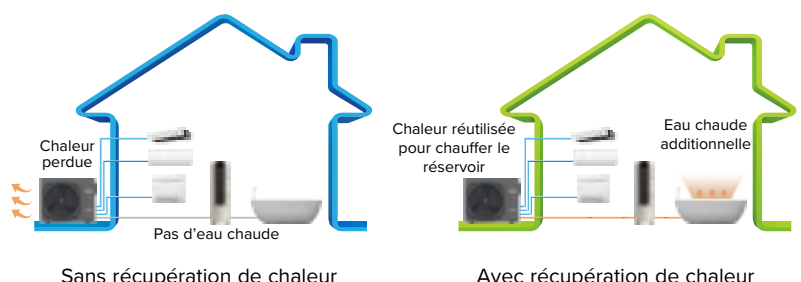

5,4 kW

7,0 kW

Scénarios

Scénario 1:

Eau chaude sanitaire



Scénario 2:

ECS + chauffage par air conditionné



Scénario 3:

Refroidissement uniquement

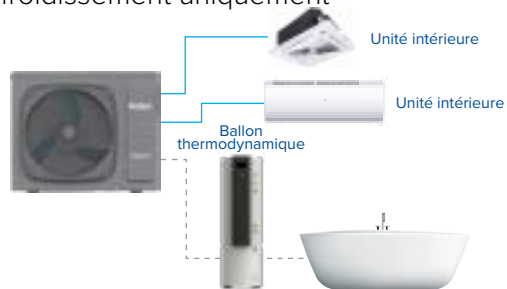

Scénario 4:

Chauffage uniquement



Scénario 5:

ECS + refroidissement

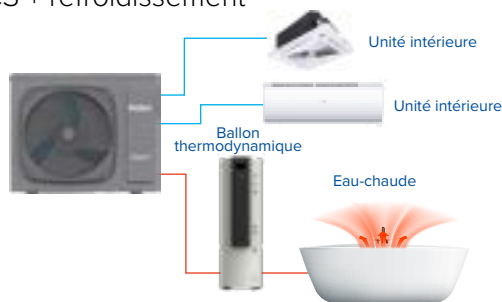

Scannez le code QR pour obtenir toutes les différentes possibilités de combinaison et leur capacités.



Nouveau

MULTI 3S

Multi-Split Inverter résidentiel

94L

190L

Serene

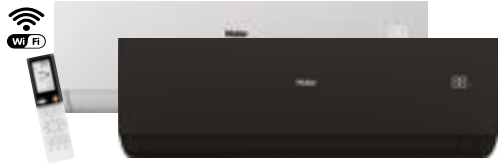

- 2,60 kW - AS25SBBHRA-MW (00128307) / AS25SBBHRA-MB (00128311)
- 3,5 kW - AS35SBBHRA-MW (00128308) / AS35SBBHRA-MB (00128312)
- 5,3 kW - AS50SDBHRA-MW (00128309) / AS50SDBHRA-MB (00128313)
- 7,1 kW - AS71SEPHRA-MW2 (00128310) / AS71SEPHRA-MB2 (00128314)

- Télécommande infrarouge incluse, commande filaire disponible en option.
- Efficace en énergie, grâce au capteur ECO.
- Contrôle wifi intégré.
- Grâce aux volets mobiles horizontal et vertical, le flux d'air peut atteindre n'importe quel endroit de l'espace.
- Contribue à un environnement sain.
- Disponible en blanc (code MW) et noir (code MB)



Pearl Premium



- 2,0 kW - AS20PBAHRA-PRE (00104070)
- 2,5 kW - AS25PBPHRA-PRE (00104071)
- 3,5 kW - AS35PBPHRA-PRE (00104072)
- 5,0 kW - AS50PDPHRA-PRE (00104073)
- 7,1 kW - AS71PEPHRA-PRE (00104074)

- Inclusif télécommande infrarouge, commande filaire disponible en option.
- Fonction "I Feel" pour un confort accru, grâce à la mesure de température dans la télécommande.
- Le "Coanda Plus" assure une distribution idéale du flux d'air.
- Contrôle wifi intégré.
- Contribue à un environnement sain.



Console



- 2,5 kW - AF25S2SD1FA(D) (00104034)
- 3,5 kW - AF35S2SD1FA(D) (00104035)
- 4,2 kW - AF42S2SD1FA(D) (00104036)
- 5,0 kW - AF50S2SD1FA(D) (00104037)

- Inclusif télécommande infrarouge, commande filaire disponible en option.
- Flux d'air double.
- Mode nuit pour un meilleur confort.
- Contrôle wifi intégré.



Modèle plafonnier



- 2,5 kW - AC25S2SG1FA(H) (00104809)
- 3,5 kW - AC35S2SG1FA(H) (00104087)
- 5,0 kW - AC50S2SG1FA(H) (00104088)
- 7,1 kW - AC71S2SG1FA(H) (00104089)

- La commande (infrarouge ou filaire) à commander séparément.
- Montage horizontal ou vertical.
- Grâce à Flow+ vous avez deux flux d'air indépendants.
- Fonction ON/OFF.
- Contrôle wifi intégré.
- Contribue à un environnement sain.



5,4 kW

7,0 kW

Cassette 1-voie



(00104803) (00104806)

- 2,5 kW - AB25S2SA1FA(H) (00104801)
- 3,5 kW - AB35S2SA1FA(H) (00104802)
- 5,0 kW - AB50S2SA1FA(H) (00104804)
- 7,1 kW - AB71S2SA1FA(H) (00104805)

- La commande (infrarouge ou filaire) à commander séparément.
- Grille à commander séparément.
- Hauteur d'encastrement limitée (185 mm).
- Contrôle wifi intégré.
- Contribue à un environnement sain.



Cassette 60x60 4-voies compact



(00104090)

- 2,5 kW - AB25S2SC2FA(H) (00104026)
- 3,5 kW - AB35S2SC2FA(H) (00104027)
- 5,0 kW - AB50S2SC2FA(H) (00104028)

- La commande (infrarouge ou filaire) à commander séparément.
- Grille à commander séparément.
- Quatre flux d'air distincts.
- Fonction ON/OFF.
- Contrôle wifi intégré.
- Contribue à un environnement sain.



Cassette 90x90 Round Flow 360°



(00104091) (00104808)

- 7,1 kW - AB71S2SG1FA(H) (00104029)

- La commande (infrarouge ou filaire) à commander séparément.
- Grille à commander séparément.
- Huit flux d'air distincts.
- Contrôle wifi intégré.
- Contribue à un environnement sain.



Gainable basse pression



- 2,5 kW - AD25S2SS1FA(H) (00104055)
- 3,5 kW - AD35S2SS1FA(H) (00104056)
- 5,0 kW - AD50S2SS1FA(H) (00104057)
- 7,1 kW - AD71S2SS1FA(H) (00104058)

- La commande (infrarouge ou filaire) à commander séparément.
- Hauteur d'encastrement limitée (185 mm).
- Inclusif pompe à condensats.
- Panneaux pour l'aspiration et le refoulement, disponibles en option.
- Contrôle wifi intégré.
- Contribue à un environnement sain.



Gainable moyenne pression



- 3,5 kW - AD35S2SM3FA(H) (00104052)
- 5,0 kW - AD50S2SM3FA(H) (00104053)
- 7,1 kW - AD71S2SM3FA(H) (00104054)

- La commande (infrarouge ou filaire) à commander séparément.
- Design compact.
- Inclusif pompe à condensats.
- Contrôle wifi intégré.
- Contribue à un environnement sain.



Nouveau

MULTI 3S

Multi-Split Inverter résidentiel

94L

190L



A

190L

94L

Fonctionnalités



Contrôle Wi-Fi
intégré



Installation
facile



Récupération
de chaleur



Climatisation
et eau chaude
sanitaire



R32

Dimensions

AN100S2ST1FA

AN200S2ST1FA

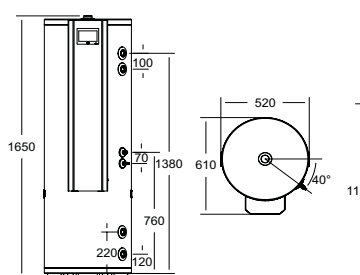
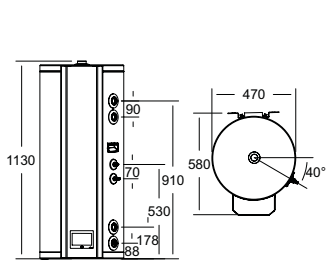

Unité intérieure	Modèle	AN100S2ST1FA		AN200S2ST1FA	
	N° art. Frigo	00104812		00104813	
Données de performance					
Volume	L	94		190	
Température maximale de sortie de l'eau	°C	55 °C (75 °C avec résistance électrique)			
Puissance de la résistance électrique d'appoint	W	2000			
COP pour climat moyen		2,2 / 2,3		2,4 / 2,5	
Efficacité saisonnière		M		L	
Classe énergétique	EN16147(2017)	A			
Temps de la montée en température - climat moyen	h:mm	2:20 / 2:30		3:10 / 3:20	
Alimentation	Ph/V/Hz	1/220~240/50			
Câble d'interconnexion	N x mm ²	2x 0,75			
Unité intérieure					
Dimensions - unité	L x P x H	mm	470 x 560 x 1110		520 x 610 x 1650
Dimensions - emballage	L x P x H	mm	730 x 730 x 1285		730 x 730 x 1825
Poids net (emballage)	kg	45 (62)		70 (88)	
Matériel		Acier émaillé			
Données d'installation					
Ligne liquide	Ø	mm (inch)	6,35 (1/4)		6,35 (1/4)
Ligne gaz	Ø	mm (inch)	9,52 (3/8)		9,52 (3/8)
Commande					
Standard		Intégré			
Montage		Suspendu		Au sol	

5,4 kW

7,0 kW

Haier

Dimensions



5,4 kW - 7,0 kW

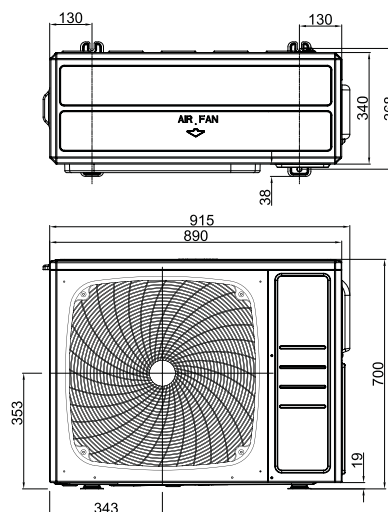

3U55S2WR1FA (3 connexions)
4U70S2WR1FA (4 connexions)

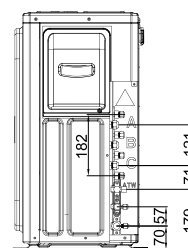

Unité extérieure		Modèle	3U55S2WR1FA	4U70S2WR1FA
		N° art. Frigro	00104810	00104811
Données de performance				
Capacité de refroidissement	Nom.	kW	5,40	7,00
Capacité de chauffage	Nom.	kW	5,00	6,00
Puissance absorbée - refroidissement	Nom.	kW	1,34	1,8
Puissance absorbée - chauffage	Nom.	kW	1,68	2,0
Classe énergétique	EER	W/W	4,05	3,90
	COP	W/W	4,20	4,30
Refroidissement Pdesign	35 °C	kW	5,4	7,0
Chauffage Pdesign	(-10 °C)	kW	5,0	6,0
Classe énergétique	SEER		8,5 (A+++)	8 (A++)
	SCOP		4,6 (A++)	4,3 (A+)
Consommation électrique annuelle - refroidissement		kWh/a	240	320
Consommation électrique annuelle - chauffage		kWh/a	1680	1922
Unité extérieure				
Alimentation		Ph/V/Hz	1/220~240/50	
Câble électrique		N x mm ²	3 x 4,0	3 x 4,0
Câble d'interconnexion		N x mm ²	4 x 2,5	4 x 2,5
Débit d'air		m ³ /h	3000	3000
Puissance sonore		dB(A)	53	53
Intensité de refroidissement/chauffage	Max.	A	12,6 / 11,5	13 / 12
Intensité au démarrage refroidissement/chauffage	Max.	A	4,0 / 4,0	4,0 / 4,0
Dimensions - unité	L x P x H	mm	915 x 368 x 700	915 x 368 x 700
Dimensions - emballage	L x P x H	mm	1010 x 455 x 875	1010 x 455 x 875
Poids net (emballage)		kg	55 (65)	56 (66)
Type de compresseur			Compresseur double rotatif (DC inverter)	
Données d'installation				
Réfrigérant			R32	R32
Ligne liquide	Ø	mm (inch)	3x Ø6,35 (3x 1/4)	4x Ø6,35 (4x 1/4)
Ligne gaz	Ø	mm (inch)	3x Ø9,52 (3x 3/8)	4x Ø9,52 (4x 3/8)
Longueur préchargé du tuyau		m	30	30
Longueur maximale du tuyau		m	50	50
Dénivelé max entre U.I - U.E.		m	15	15
Dénivelé max entre U.I - U.I.		m	7,5	7,5
Charge initiale usine		kg	1,8	1,9
		TCO _{2eq}	1,22	1,28
Charge de réf. additionnelle sur la longueur standard préchargé		g/m	20	20
Limites de fonctionnement - refroidissement	Min. - max.	°C	-10~46	
Limites de fonctionnement - chauffage	Min. - max.	°C	-15~24	



Frigro sa
Drieslaan 10,
8560 Moorsele
Tél.: +32(0)56 41 95 93

