

Kubischer Hochleistungsluftkühler  
für anspruchsvolle Einsatzbereiche

# HVS/HVST



**PRODUCTS FOR EXPERTS**  
QUALITY MADE IN GERMANY

## UNSERE PRODUKTE



**Hochleistungsluftkühler** für Kühl- und Tiefkühlanforderungen in der Gewerbe- und Industriekälte



Maßgefertigte **Wärmetauscher** für Ihre anlagenspezifischen Anforderungen



**Klimatruhen** für präzise und anspruchsvolle Klimalösungen in der Gebäudetechnik

Maß-  
geschneiderte  
Lösungen...

Qualität  
Made in  
Germany

## LOCATIONS

**Firmenzentrale Deutschland**  
Walter Roller GmbH & Co.  
Tel: +49 (0) 7156 2001-0  
info@walterroller.de



**Vertrieb Thailand - HQ Asien**  
Mr. Suppasilp Lawanaskol  
Tel: +66 (0) 2 645 3881-3  
salesco@rollerthailand.com

## ÜBER ROLLER

Wir entwickeln und produzieren an den Standorten in Gerlingen unsere innovativen Luftkühler. Für individuelle Anwendungen können wir mit Ihnen Lösungen erarbeiten.

Entweder serienmäßig oder anlagenspezifisch als Systemlösung.

Walter Roller bietet mit seiner breit gefächerten Produktpalette an Wärmetauschern und Luftkühlern die optimale Lösung für ein breites Leistungsspektrum und jeden Anwendungsfall in der Kältetechnik.

...für Ihre kälte-  
technischen An-  
forderungen



Ihr Partner  
seit über  
80 Jahren

## UNSERE MEILENSTEINE

- 2026 | 80 Jahre Walter Roller
- 2022 | Erweiterung der Produktionskapazität in Werk III
- 2021 | Optimiertes Lamellensystem für CO<sub>2</sub> Tiefkühlanwendungen
- 2020 | Erweiterung der Produktionskapazität in Werk II
- 2015 | Eröffnung Headquarter Bangkok/Asien
- 2008 | Neues Lager und Logistikzentrum eröffnet
- 2006 | Umstellung auf EC-Ventilatorertechnik
- 1998 | Leistungssteigerung durch innenberippte Rohre
- 1996 | CO<sub>2</sub>-Verdampfer für Supermarktkälte
- 1968 | Entwicklung von Klimageräten
- 1958 | Fertigung erster Hochleistungsverdampfer
- 1946 | Walter Roller gründet das Unternehmen

## UNSERE MÄRKTE



HVAC



Kältetechnik



Logistik



IT



Prozess



Energie



Marine



Offshore



Wärmerück-  
gewinnung



# Hochleistungsluftkühler HVS/T

KUBISCH. BEWÄHRT. ZUKUNFTSSICHER.

## Eigenschaften

- Korrosionsbeständige Aluminiumgehäuse, pulverbeschichtet
- Doppelte Schalenkonstruktion zur Kondensatvermeidung
- Hocheffiziente Wärmetauscher mit optimierten, fluchtenden Roller Rohrssystemen
- Wärmeübertrager mit großen Oberflächen für geringe Austrocknung und höhere Kühlgutqualität
- Hohe Flexibilität:  
Lamellenabstände von  
4 / 4,5 / 7 / 10 mm (Serie)  
12 mm (optional für HVS/T X00-X06)

## Energieeffizienz

- Energiesparende EC-Ventilatoren  
Energieeffizienzklasse bis Bestmarke „A“
- ErP2026 konforme Ventilatoren
- Große Wärmetauscherflächen entfeuchten die Luft geringer und machen somit weniger Abtauungen notwendig

## Hygiene

- Gute Zugänglichkeit, einfach zu reinigen
- Gehäuse komplett aus glattem Aluminiumblech ohne Strukturierungsprägungen
- Gehäuseecken und Tropfschale mit großen Radien für bessere Reinigungsmöglichkeit
- Kratzfeste Pulverbeschichtung aller Gehäuseteile
- Optional erhältlich: schwenkbare Ventilatoreinheiten für noch bessere Zugänglichkeit
- Dicke Lamellen (0,3 mm) für hohe Stabilität bei Reinigungsvorgängen

## Montagefreundlichkeit

- Flache Aufhängeschiene aus Edelstahl
- Heizstäbe auf Anschlussdose verdrahtet
- Durchdachte Gehäuseseitenräume für problemlosen Anschluss der Kälteleitungen und einfache Ventil-Installation
- Ablaufheizung nachträglich leicht montierbar

## Betriebsicherheit

- Heizstäbe aus Edelstahlmantelrohr mit Spezialvulkanisierung
- Heizstäbe im Block für zuverlässige Abtauung, eingeschoben in Aluminiummantelrohr zur Vermeidung von Dampfschwaden
- Hochleistungswärmetauscher
- Dickwandiges CuDHP-Rohr, fluchtend, mit glatten, starken Aluminiumlamellen

# HVS/T

Der Hochleistungsluftkühler HVS/T eignet sich besonders für Kühl- und Tiefkühlanforderungen in der Gewerbekälte.

Seine besonders kompakten Abmessungen gepaart mit der großen Varianz an Zubehör und Optionen, seinem effizienten Abtauverhalten und seiner Einsatzfähigkeit mit dem Kältemittel CO<sub>2</sub> bieten exzellente Voraussetzungen für eine Vielzahl an gewerblichen Einsatzmöglichkeiten.



## Optimale Heizstabanordnung

für bestmögliche Wärmeverteilung und zuverlässige Abtauung, eingeschoben in Aluminiummantelrohre zur Vermeidung von Dampfschwaden.

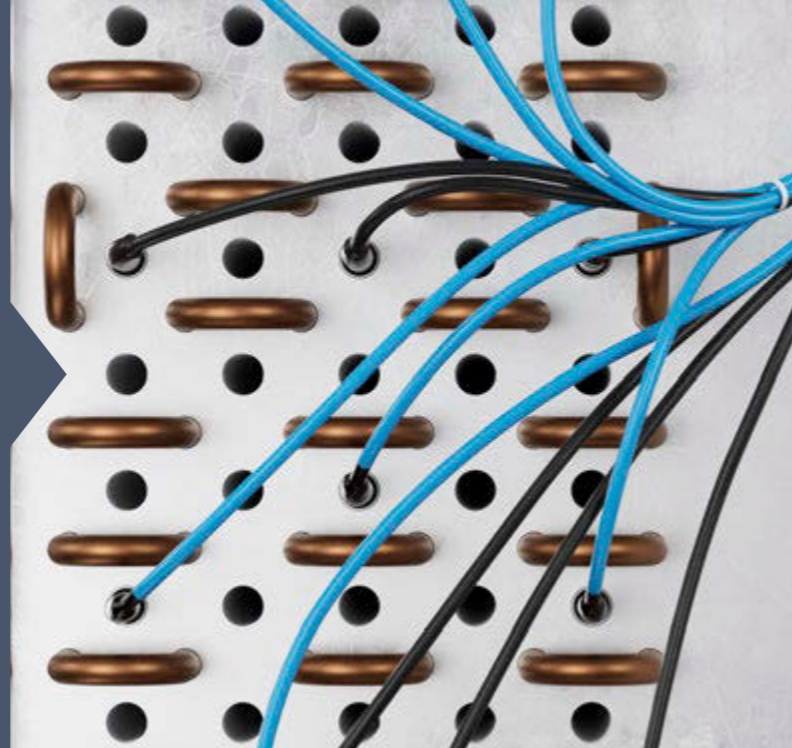

## EC-Ventilatoren

für energieeffizienten, geräuscharmen Betrieb und hohe Flexibilität serienmäßig.



## Was macht den HVS/T einzigartig?

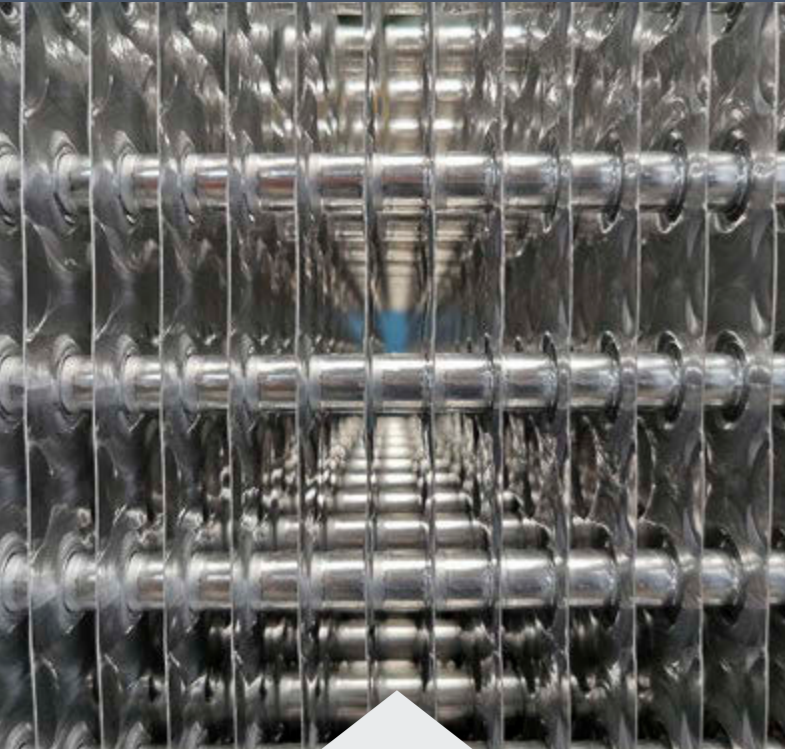

## Hochleistungs-wärmetauscher

Dickwandiges CuDHP-Rohr, fluchtend; mit glatten, starken Aluminiumlamellen.

## Fluchtendes Rohrsystem für erhöhten Reifspeicher und weniger Abtauungen

Das fluchtende Hochleistungsrohrsystem von Roller kann mehr Reif im Block aufnehmen bei geringerem luftseitigen Druckverlust.

## MultiRef

### A2L / A3-konforme Ausführung

Der HVS/T MultiRef erfüllt die hohen Anforderungen in Punkto Sicherheit für den Einsatz mit brennbaren Kältemitteln (HVS/T X00-X06).

## Optimal gestaltete Gehäuseseitenräume

für problemlosen Anschluss der Kälteleitungen und einfache Ventil-Installation.

Gute Zugänglichkeit über seitliche Abdeckungen, komplett demontierbar.

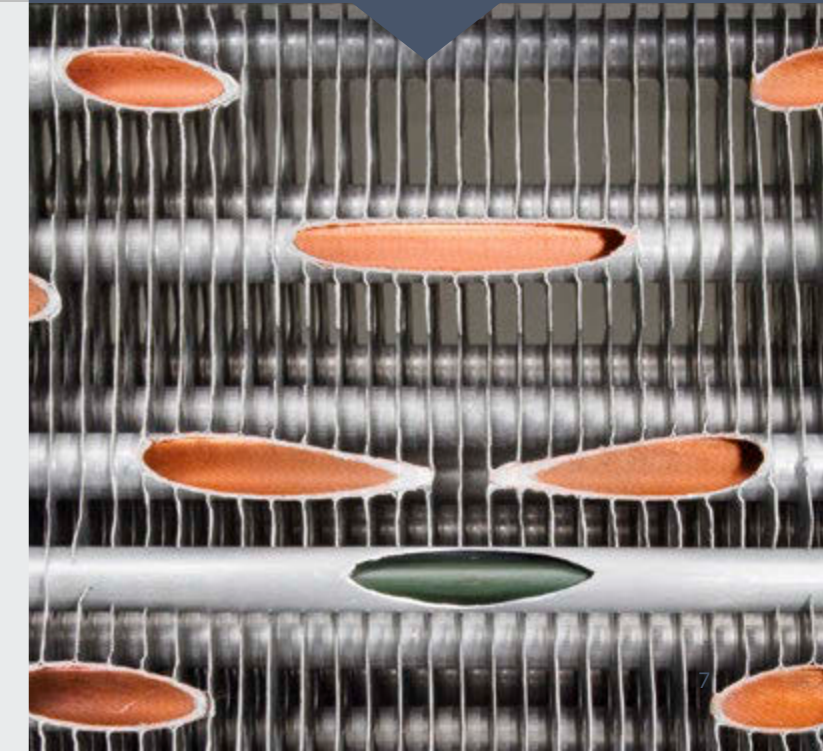

# HVS/T X00-X06 MultiRef

LUFTKÜHLER FÜR EINEN GEFÄHRDUNGSARMEN BETRIEB MIT  
BRENNBAREN UND HERKÖMMLICHEN KÄLTEMITTELN

Der Betrieb des HVS/T MultiRef Luftkühler ist ohne Anpassungen auch mit A1 möglich.

Dadurch kann der Verdampfer in einer Anlage eingebaut werden, welche aktuell mit einem A1-Kältemittel betrieben wird und bei einer zukünftigen Umstellung auf ein A2L oder A3-Kältemittel weiter genutzt werden.

Der HVS/T MultiRef erfüllt die hohen Anforderungen in Punkto Sicherheit für den Einsatz mit brennbaren Kältemitteln.

## Innovation trifft auf Bewährtes

- **Neue EC-Ventilatoren** – energieeffizient, leise und serienmäßig stufenlos regelbar.
- **Bewährtes Walter Roller Rohrsystem** mit bis zu 12 mm Lamellenabstand – maximale Reifspeicherkapazität bei minimalem Abtauaufwand
- **Überarbeitetes Zündquellenmanagement** – angepasstes Erdungssystem, reduzierte Oberflächentemperaturen der Heizstäbe, für brennbare Kältemittel zugelassene Bauteile

## MultiRef ersetzt die Serien

**EURO-LINE S** und **EURO-LINE plus**

- **Identische Aufhängemaße und Abmessungen** zu Vorgängermodellen
- **Identische Kälteleistungen** durch innenberippte Rohre, erhöhte Rohranzahl und große Wärmetauscher-Oberflächen
- **Für jeden Einsatzzweck erhältlich** – Produktlinien für den Betrieb mit A1, A2L und A3-Kältemitteln (MultiRef), sowie R744 (CO<sub>2</sub>Oler) und Kälte-trägern (H<sub>2</sub>O Cooler)

AUSSERDEM ERHÄLTlich  
IN DEN PRODUKTLINIEN

 = CO<sub>2</sub>Oler 

Natürliches Kältemittel R744

 = H<sub>2</sub>O Cooler 

Kälte-träger, Wasser / Sole / Glykol

INNOVATIV, SICHER  
UND ZUVERLÄSSIG

—  
FÜR A2L / A3 UND A1  
KÄLTEMITTEL

**Neu**  
ab April 26

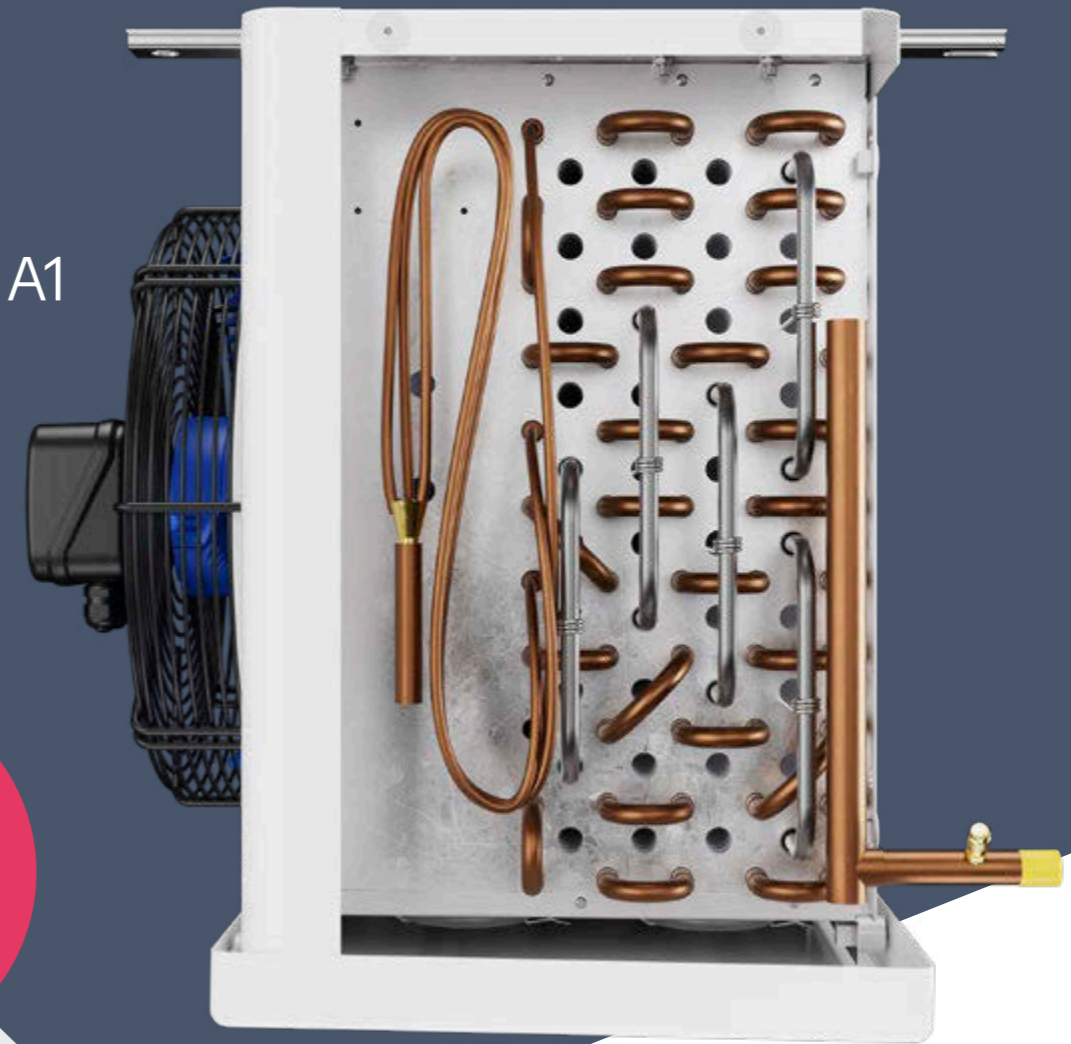

**Höchste Energieeffizienz**

durch innovative Technik

**Zukunftssichere Auslegung**

für nachhaltige Kältemittel

**Montagefreundlicher 1:1 Ersatz**

ohne bauliche Anpassungen

**Reduzierter Abtauaufwand**

und niedrige Betriebskosten

Scan me!  
Mehr zu Walter Roller  
MultiRef



# Weitere Produktlinien

FÜR JEDEN ANWENDUNGSFALL DER OPTIMALE LUFTKÜHLER



## CO<sub>2</sub>Oler

### Die Produktlinie für das natürliche Kältemittel CO<sub>2</sub> (R744).

Unsere CO<sub>2</sub>Oler-Luftkühler wurden speziell für den sicheren und zuverlässigen Betrieb mit dem natürlichen Kältemittel R744 entwickelt. Sie erfüllen höchste Anforderungen an Druckfestigkeit, Energieeffizienz und Betriebssicherheit – und sind damit ideal für moderne, nachhaltige Kälteanlagen.

Durch die bewährte robuste Roller-Technik sind sie gewohnt leistungsstark und für einen langjährigen sicheren Einsatz ausgelegt.

### Vorteile der Produktlinie CO<sub>2</sub>Oler

- **Höchste Energieeffizienz**  
Verstärkte Kupferrohrwandungen, optimierte Rohr-/Lamellengeometrien, minimaler Druckverlust und moderne EC-Ventilator-technik sorgen für maximale Effizienz – selbst bei anspruchsvollen Betriebsbedingungen
- **Nachhaltig und zukunftssicher**  
CO<sub>2</sub> ist als natürliches Kältemittel langfristig F-Gas-konform
- **Hohe Betriebssicherheit**  
Stabile Konstruktion, bewährte Abau-technologien und präzise Regeloptionen garantieren einen sicheren, störungsarmen Betrieb
- **Leistungen** von 1 – 23 kW

### Die zwei Varianten der Produktlinie HVS/T (x00–x06) COI

- Zugelassen für den Betrieb mit **bis zu 80 bar**
- Innenberippte Qualitäts-Kupferkernrohre für hohe Leistungsdichte aufgrund sehr guter Wärmeübergänge

### HVS/T (x07–x14) COG

- Zugelassen für den Betrieb mit **bis zu 60 bar**
- Glatte Qualitäts-Kupferkernrohre



## H<sub>2</sub>O Cooler

Luftkühler für Kälte-träger-Bedingungen mit Wasser/Sole – die effiziente Lösung für indirekte Kühlung.

Wenn es um maximale Betriebssicherheit, indirekte und energieeffiziente Prozesskühlung geht, sind wasser- bzw. solegekühlte Luftkühler die erste Wahl.

Unsere Luftkühler für den Betrieb mit Kälte-träger bieten eine zuverlässige und zukunfts-sichere Alternative zur klassischen Direktverdampfung – ideal für Lebensmittelkühlung, Lagerbereiche, Produktionsräume und alle Anwendungen, in denen Sicherheit, Präzision und Nachhaltigkeit im Mittelpunkt stehen.

### Vorteile der Produktlinie H<sub>2</sub>O Cooler

- **Höchste Betriebssicherheit**  
Kein direkter Einsatz brennbarer oder toxischer Kältemittel im Kühlraum. Das Kältemittel verbleibt sicher im Maschinenraum – im Kühlkreislauf selbst zirkulieren lediglich Wasser oder Sole
- **Zukunftssicher & F-Gase-unabhängig**  
Die indirekte Kühlung mit Wasser/Sole macht unabhängig von regulativen Vorgaben, Kältemittelrestriktionen oder F-Gase-Verordnungen
- **Flexibel und schonend im Einsatz**  
Perfekt für die Prozesskühlung und große Kaltlager sowie sensibles Kühlgut
- **Einfache und flexible Installation**  
Betrieb über ein zentrales Kaltwassersystem – weniger technische Anforderungen im Kühlraum, platzsparende Montage und modulare Erweiterbarkeit
- **Leistungen** von 1 – 49 kW



Roller  
**EASYSELECT**

Den optimalen Luftkühler für Ihren Anwendungsfall schnell und intuitiv auswählen.

Scan me

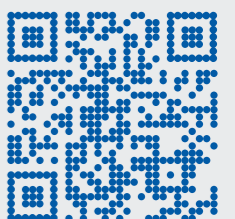

# 1:1 Austausch

## ALT RAUS, NEU REIN – GANZ EINFACH IM BESTEHENDEN SYSTEM

Bei der Entwicklung der neuen Walter Roller HVS/T-Luftkühl-  
lergeneration wurde größter Wert auf Kompatibilität gelegt.

**Die Geräte verfügen über identische Maße und Aufhängepunkte wie frühere HVS/T-Modelle.** Dadurch können auch sehr alte Luftküh-  
ler problemlos 1:1 ersetzt werden – ohne Änderungen an der Aufhän-  
gung oder an der Installation.

So gelingt die Modernisierung schnell, sauber und effizient – mit allen Vorteilen  
der aktuellen Roller-Technologie.

## EINFACHER ERSATZTEILTAUSCH – MODERNSTE TECHNIK AUCH FÜR VORGÄNGERMODELLE

**Walter Roller HVS/T-Luftkühler sind für ihre Langlebigkeit bekannt – deshalb wird bei der  
Weiterentwicklung auch auf eine einfache Nachrüstbarkeit geachtet.**

Alte oder defekte Ventilatoren können bei den Verdampfern 1:1 durch die neueste Generation  
effizienter EC-Ventilatoren ersetzt werden. Die Maße und Befestigungspunkte bleiben dabei un-  
verändert, sodass der Austausch schnell, sauber und ohne Anpassungen am Gehäuse möglich ist.

So bleibt Bestehendes erhalten – und wird zugleich auf den neuesten Stand der Technik gebracht.

### Das Ergebnis:

- höhere Energieeffizienz
- geringere Geräusentwicklung
- höchste Betriebssicherheit
- erhöhte Flexibilität

*Gleiches gilt im Übrigen auch  
für Heizstäbe, Baugruppen  
sowie Gehäuseteile.*

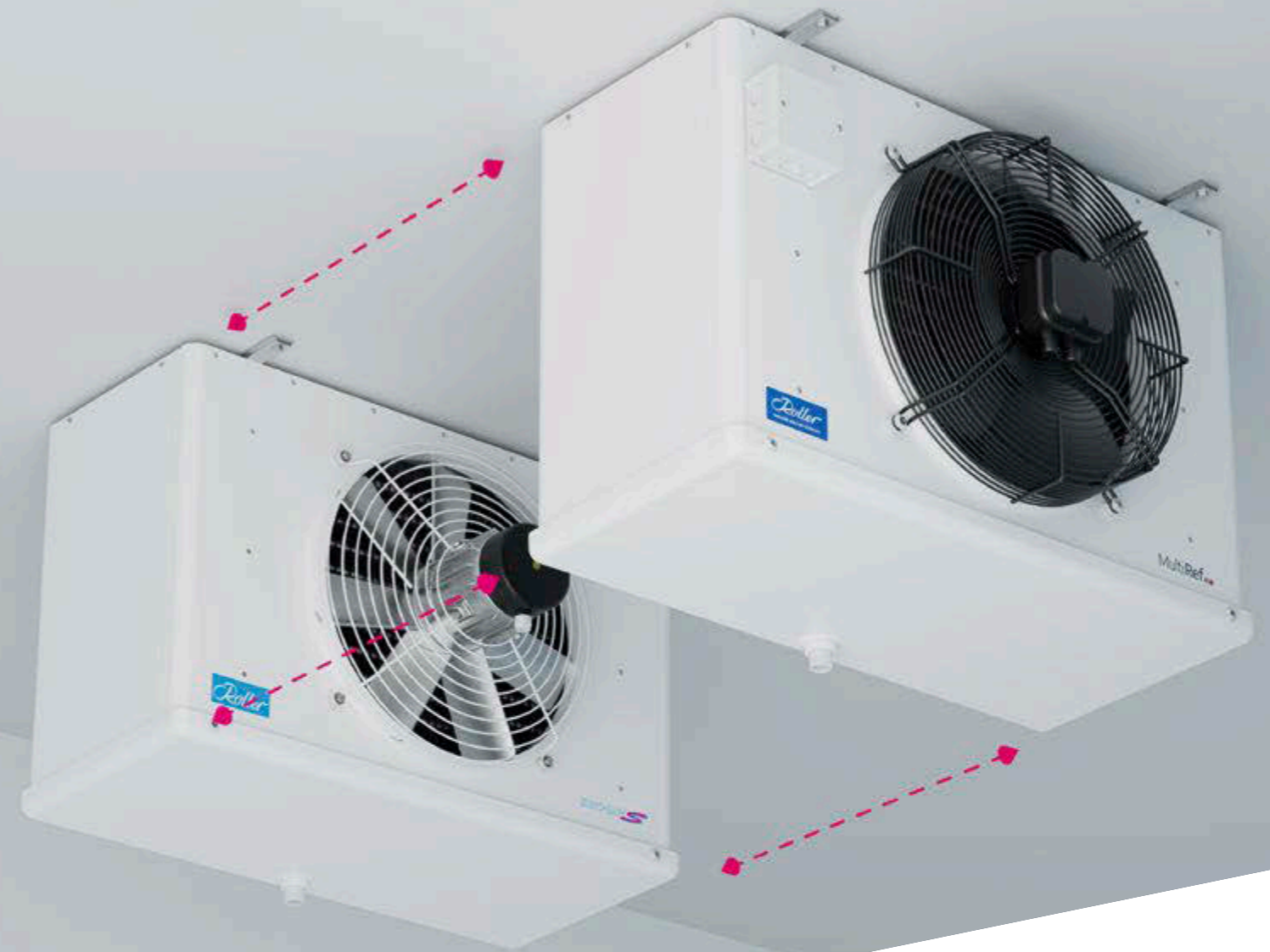

Scan me!  
Fragen zum 1:1 Austausch?  
Kontaktieren Sie  
unsere Experten



## Schnelle Modernisierung

bestehende Anlagen einfach auf aktuellen Stand bringen

## Montagefreundlicher 1:1 Austausch

ohne Änderungen an Aufhängung oder Anschlüssen

## Zukunftssichere Lösung

kompatibel mit aktuellen und zukünftigen Kältemitteln

## Minimale Stillstandszeiten

durch passgenauen Ersatz

## Höchste Energieeffizienz

EC-Ventilator-technologie und Abtauleistung

# Abtaueffizienz steigern

## REDUZIEREN SIE DIE ENERGIEKOSTEN FÜR DAS ABTAUEN

Der energieeffiziente und zuverlässige Betrieb ist beim Einsatz von Luftkühlern in Kühlanwendungen essenziell. Für die in der Tiefkühlung gängige elektrische Abtauung fallen Energiekosten an, die durch ein optimiertes Abtausystem um bis zu 75% reduziert werden können. Dieses energieeffiziente Abtaukonzept ist das Ergebnis unterschiedlicher Einzelmaßnahmen, das sein volles Einsparpotential nur im Zusammenspiel aller Komponenten erreichen kann.



Detaillierte Informationen zum Abtauen finden Sie unter:

[www.walterroller.de/technologie/abtaueffizienz](http://www.walterroller.de/technologie/abtaueffizienz)



**Defrost Damper / Shut up hält die Abtauwärme im Luftkühler**  
zur druckseitigen, textilen Abschottung des Lüfters während der Abtauung



**Defrost Dome staut die Wärme und erhöht die Abtaueffizienz**  
für weniger Raumbelastung durch Abtauwärme und Optimierung des Abtauvorgangs

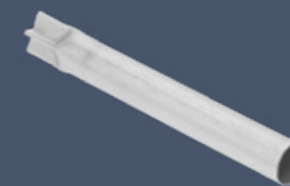

**Fühlerhülse**  
Fest im Block eingepresste Fühlerhülse zur exakten Platzierung der Abtau-Sensorik.



**Großer Lamellenabstand für maximale Reifaufnahme**

Durch den 12 mm Lamellenabstand (optional) kann mehr Reif aufgenommen werden, was zu weniger Abtauzyklen führen kann.



**Fluchtendes Rohrsystem für erhöhten Reifspeicher**

Das fluchtende Hochleistungsrohrsystem von Roller kann gegenüber versetzten Rohrteilungen mehr Reif im Block aufnehmen bei geringerem luftseitigen Druckverlust.

# Optionen & Zubehör für eine hohe Effizienz in Abtauung und Regelung



## GROSSER LAMELLENABSTAND FÜR MAXIMALE REIFAUFNAHME (OPTIONAL)

Durch den 12 mm Lamellenabstand kann mehr Reif aufgenommen werden, welche zu weniger Abtauzyklen führen kann.



## DEFROST DAMPER/SHUT UP HÄLT DIE ABTAUWÄRME IM LUFTKÜHLER

Zur druckseitigen, textilen Abschottung des Luftkühlers während der Abtauung.



## ABTAUUNG MITTELS SOLEKREISLAUF

Im Wärmetauscherblock, sehr effiziente Abtaumethode aufgrund der hohen Energiedichte des Abtaumediums.



## DEFROST DOME STAUT DIE WÄRME UND ERHÖHT DIE ABTAUEFFIZIENZ WEITER

Für weniger Raumbelastung durch Abtauwärme und Optimierung des Abtauvorgangs.



## HEIZSTÄBE (ST)

Zuverlässige elektrische Abtauung in Block und Tropfschale.

Standard bei HVST



## POTENTIOMETER

Zur Anpassung des Luftvolumenstroms durch stufenlose Drehzahlsteuerung des EC-Ventilators.



## ABTAUSICHERHEITSTHERMOSTAT (AST)

Zur Beendigung der elektrischen Abtauung bei Fehlfunktion der Abtauregelung.

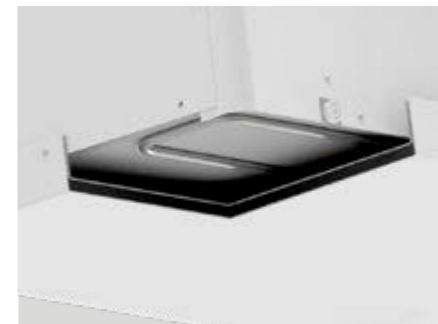

## ISOLIERTE TROPFSCHALE

Die elektrische Heizung in der Tropfschale wird unterstützt, indem die Wanne doppelwandig, also mit zusätzlicher Dämmschicht ausgeführt wird.



## KONDENSATABLAUF-BEGLEITHEIZUNG (SI)

Stellt den Ablauf des Kondensats in der externen Kondensatablaufleitung aus dem Tiefkühlraum sicher.



## ZARGENHEIZUNG (ZH)

Zum elektrischen Beheizen des Wandrings und Vermeidung von Eisbrücken während der Abtauung.

# Weitere Optionen & Zubehör



## SCHWENKBARE VENTILATOREN

Für bessere Zugänglichkeit zur gründlicheren Reinigung des Wärmetauschers.



## TEXTILSCHLAUCH-ADAPTER TA

Zum Anschluss von Textilschläuchen oder Abtauhilfen (Defrost Damper/Shut Up).



## TEXTILSCHLAUCH-ADAPTER MIT GLEICHRICHTER WABENGITTER (TAG)

Zur Erhöhung der Wurfweite für längere Kühlräume. Thermische Kurzschlüsse werden aufgrund der Ausrichtung des Luftstrahls minimiert.

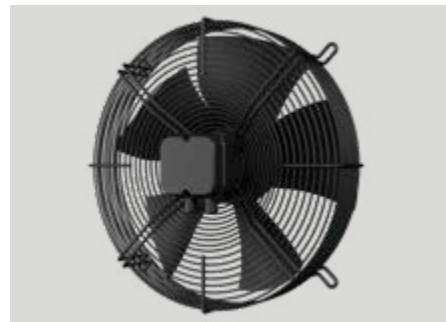

## DREHZAHLREGELBARE EC-VENTILATOR-TECHNIK SERIENMÄSSIG, 0-10 V

- 300 mm
- 400 mm
- 450 mm
- 500 mm



## WANDKONSOLE

Aus verzinktem Stahlblech, weiß pulverbeschichtet, statische Belastung pro Konsole max. 20kg.

# Technik auf einen Blick

## LEISTUNGSBEREICH

|                 |           |          |           |
|-----------------|-----------|----------|-----------|
| HFKW            | 1 – 22 kW | A2L / A3 | 1 – 7 kW  |
| CO <sub>2</sub> | 1 – 23 kW | Sole     | 1 – 49 kW |

## VENTILATOREN



|                         |                       |  |
|-------------------------|-----------------------|--|
| EC-Technologie          | ✓                     |  |
| Drehzahl regelbar 0-10V | ✓                     |  |
| Leise Ausführung        | ✓                     |  |
| Durchmesser             | 300 / 400 / 450 / 500 |  |
| Anzahl                  | 1 / 2                 |  |

## WÄRMETAUSCHER

|                 |   |  |
|-----------------|---|--|
| Rohrsystem      | Fluchtend                                       |  |
| Rohre           | Innenberippt                                    |  |
| Lamellenabstand | 4 / 4,5 / 7 / 10 mm<br>Optional 12 mm (X00-X06) |  |

## ABTAUUNG

|            | Block | Wanne |  |
|------------|-------|-------|--|
| Elektrisch | ✓     | ✓     |  |
| Heißgas    | ✓     | ✓     |  |
| Sole       | ✓     |       |  |

## EINSATZBEREIT FÜR ALLE KÄLTEMITTEL/MEDIEN

**A1** Der HVS/T ist für alle relevanten HFKW auslegbar.

**H<sub>2</sub>O Cooler** **H<sub>2</sub>O** Der HVS/T kann im Kühlbetrieb sehr effizient und mit geringen Temperaturdifferenzen betrieben werden. Besonders geeignet für sensibles Kühlgut.

**MultiRef** **A1** **A2L A3** Durch den Einsatz von elektrischen Heizstäben mit reduzierter Heizleistung werden die sicherheitsrelevanten Oberflächentemperaturen auch in der Tiefkühlung eingehalten. (X00-X06)

**CO<sub>2</sub>oler** **CO<sub>2</sub>** CO<sub>2</sub> hat sich zum wichtigsten natürlichen Kältemittel der Kälteanlagen-technik für den Lebensmitteleinzelhandel entwickelt. Bis PS 80 bar (X00-X06).

# Optimaler Korrosionsschutz

## EFFEKTIVER KORROSIONSSCHUTZ FÜR IHRE WÄRMETAUSCHER!

Es gibt kaum Anwendungen, bei denen kein korrosiver Einfluss auf die kältetechnischen Komponenten wirkt. Allein in den Kühlräumen sind Wärmeübertrager oft einer Vielzahl unterschiedlicher Stoffe ausgesetzt, die die Lebenszeit beeinflussen. Sei es Salz, Essig, Rauch oder auch Reinigungsmittel – wichtig ist die Wirkung dieser Einflüsse auf die Korrosion zu kennen. Walter Roller bietet Ihnen für alle Anwendungen einen effektiven Korrosionsschutz mit dem Sie die Wärmetauscher über ihren gesamten Lebenszyklus sicher und vor allem dicht betreiben.



### Korrosionsschutzvariante „C“

Sie besteht aus einer Kombination aus **Kupfer-Kernrohr** und **beschichtetem Lamellenpaket**. Der vollständig mit 2-Komponenten-Lack beschichtete Block bietet einen zuverlässigen Korrosionsschutz gegen aggressive Stoffe, wie organische Säuren, Aminen, und Reinigungsmittel.



### Korrosionsschutzvariante „D“

Bei Einsatzgebieten in einer erhöht aggressiven Atmosphäre, bei der auch das Kupferrohr geschützt werden muss, empfiehlt sich die Variante „D“. Sie besteht aus einem **Kupfer-Kernrohr** mit zusätzlicher **Zinn-Beschichtung** und einem mit 2-Komponenten-Lack beschichteten **Lamellenpaket**.



### Korrosionsschutzvariante „O“

PET-beschichtete Lamellen-Wärmetauscher kommen überall da zu Einsatz, wo ein Korrosionsschutz gegen Ammoniak- oder essigsäurehaltige Atmosphären und Reinigungsmitteln gewährleistet werden muss. Die Korrosionsschutz-Variante „O“ bildet eine Kombination aus **Kupfer-Kernrohr** und **PET-beschichteter Alu-Lamelle**.



### Korrosionsschutzvariante „P“

Die Korrosionsschutzvariante „P“ vereint die Eigenschaften der Variante „O“ und wird durch einen zusätzlichen Schutz des Kupferrohrs ergänzt. Das Kupfer-Kernrohr ist hier zusätzlich durch eine **Zinn-Beschichtung** ausgestattet und bietet sich sozusagen als Opferanode an.



## KORROSIONSSCHUTZ

|          | Material / Schutz | Alu-Lamelle | Kupfer-Rohr | Verzinktes Kupferrohr | Gehäuse lackiert | Gehäuse Edelstahl (V2A) | Anschlussystem und Endblech lackiert |
|----------|-------------------|-------------|-------------|-----------------------|------------------|-------------------------|--------------------------------------|
| Standard | Alu               | ☉           | ☉           |                       | ☉                | ✓                       | ✓                                    |
| Korro C  | 2-K-Lack          | ☉           | ☉           |                       | ☉                | ✓                       | ☉                                    |
| Korro D  | 2-K-Lack          | ☉           | ☉           | ☉                     | ☉                | ✓                       | ☉                                    |
| Korro O  | PET               | ☉           | ☉           |                       | ☉                | ✓                       | ✓                                    |
| Korro P  | PET               | ☉           | ☉           | ☉                     | ☉                | ✓                       | ☉                                    |
| Korro E  | Kupfer            | Cu          | ☉           |                       | ☉                | ✓                       | ✓                                    |

☉ standard ✓ optional



Detaillierte Informationen zum Korrosionsschutz finden Sie unter:

[www.walterroller.de/technologie/korrosionsschutz](http://www.walterroller.de/technologie/korrosionsschutz)

| Typ   | Leistung Q <sub>0</sub> R507A HFC <span style="border: 1px solid black; padding: 2px;">A1</span> |   | Leistung Q <sub>0</sub> R744 <span style="border: 1px solid black; padding: 2px;">CO<sub>2</sub></span> |   | Leistung Q <sub>0</sub> R454C A2L <span style="border: 1px solid black; padding: 2px;">A2L/A3</span> (Taupunkt) |   | Leistung Q <sub>0</sub> R454C A2L <span style="border: 1px solid black; padding: 2px;">A2L/A3</span> (Mittelpunkt) |   | Leistung Q <sub>0</sub> H <sub>2</sub> O <span style="border: 1px solid black; padding: 2px;">H<sub>2</sub>O</span> | Leistung Q <sub>0</sub> Sole (25%) <span style="border: 1px solid black; padding: 2px;">H<sub>2</sub>O</span> Propylenglykol | Leistungs-<br>aufnahme<br>Ventilator<br>gesamt | Energie-<br>effizienzklasse |      |                        |                           | Fläche                |                       | Luftvo-<br>lumen-<br>strom | Rohrinhalt     |                |                           | Je Ventilator |           |   |
|-------|--|---|---|---|---|---|--|---|---|--|--|-----------------------------|------|------------------------|---------------------------|-----------------------|-----------------------|----------------------------|----------------|----------------|---------------------------|---------------|-----------|---|
|       | t <sub>0</sub> = -8 °C<br>DT1 = 8 K<br>(SC2)   | t <sub>0</sub> = -25 °C<br>DT1 = 7 K<br>(SC3) | t <sub>0</sub> = -8 °C<br>DT1 = 8 K<br>(SC2)  | t <sub>0</sub> = -25 °C<br>DT1 = 7 K<br>(SC3) | t <sub>0</sub> = -8 °C<br>DT1 = 8 K<br>(SC2)  | t <sub>0</sub> = -25 °C<br>DT1 = 7 K<br>(SC3) | t <sub>0</sub> = -8 °C<br>DT1 = 8 K<br>(SC2)   | t <sub>0</sub> = -25 °C<br>DT1 = 7 K<br>(SC3) | max. Druck-<br>verlust 150 kPa<br>tin/tout=6/12°C,<br>tr=27°C, 47% r.F.   | max. Druck-<br>verlust 150 kPa<br>tin/tout=-5/0°C,<br>tr=5°C, 85% r.F.   |  | HFC                         | R744 | A2L<br>(Tau-<br>punkt) | A2L<br>(Mittel-<br>punkt) | HFC<br>A2L/A3<br>R744 | H <sub>2</sub> O/Sole |                            | HFC<br>A2L/A3  | R744           | H <sub>2</sub> O/<br>Sole | Flügel Ø      | Wurfweite | Schalldruck-<br>pegel in 3 m<br>Abstand |
| HVS/T | kW   | kW  | kW  | kW  | kW  | kW  | kW   | kW  | kW  | kW   | W  |                             |      |                        |                           | m <sup>2</sup>        | m <sup>2</sup>        | m <sup>3</sup> /h          | m <sup>3</sup> | m <sup>3</sup> | m <sup>3</sup>            | mm            | m         | dB                                      |

### 400 - 406 4 mm

|        |      |      |      |      |      |      |      |      |       |      |  |     |   |   |   |   |       |       |      |      |      |      |     |    |    |
|--------|------|------|------|------|------|------|------|------|-------|------|--|-----|---|---|---|---|-------|-------|------|------|------|------|-----|----|----|
| 400 EC | 1,11 | 0,88 | 1,23 | 0,98 | 1,47 | 1,17 | 1,15 | 0,90 | 3,03  | 0,63 |  | 46  | D | C | C | D | 4,00  | 3,90  | 1433 | 0,60 | 0,50 | 1,00 | 300 | 5  | 42 |
| 401 EC | 1,89 | 1,51 | 2,33 | 1,87 | 2,50 | 2,01 | 1,96 | 1,55 | 5,42  | 1,43 |  | 57  | C | B | B | C | 7,80  | 7,60  | 1346 | 1,20 | 1,00 | 2,00 | 300 | 5  | 44 |
| 402 EC | 2,51 | 1,86 | 3,05 | 2,42 | 3,32 | 2,49 | 2,59 | 1,91 | 7,26  | 1,84 |  | 83  | C | C | B | C | 9,80  | 9,60  | 1711 | 1,40 | 1,40 | 3,00 | 300 | 6  | 47 |
| 403 EC | 2,86 | 2,25 | 3,56 | 2,76 | 3,78 | 3,01 | 2,96 | 2,31 | 8,35  | 2,41 |  | 83  | C | B | B | C | 12,20 | 11,90 | 1711 | 1,80 | 1,70 | 3,00 | 300 | 6  | 47 |
| 404 EC | 3,78 | 3,03 | 4,63 | 3,72 | 5,01 | 4,05 | 3,92 | 3,11 | 11,53 | 2,63 |  | 109 | C | B | B | C | 15,60 | 15,20 | 2660 | 2,30 | 2,20 | 4,00 | 400 | 13 | 53 |
| 405 EC | 4,64 | 3,52 | 5,52 | 4,36 | 6,14 | 4,70 | 4,80 | 3,61 | 13,36 | 3,03 |  | 119 | B | B | A | B | 19,40 | 18,90 | 2590 | 2,80 | 2,70 | 5,00 | 400 | 13 | 53 |
| 406 EC | 5,39 | 4,21 | 6,54 | 5,04 | 7,14 | 5,63 | 5,58 | 4,32 | 15,18 | 5,82 |  | 110 | B | A | A | A | 26,90 | 26,20 | 2580 | 3,90 | 3,80 | 6,00 | 400 | 13 | 53 |

### 407 - 411 4,5 mm

|                           |       |      |       |      |   |   |   |   |       |      |  |     |   |   |   |   |       |       |      |       |      |       |     |    |    |
|---------------------------|-------|------|-------|------|---|---|---|---|-------|------|--|-----|---|---|---|---|-------|-------|------|-------|------|-------|-----|----|----|
| 407 EC                    | 4,04  | 3,42 | -     | -    | - | - | - | - | 16,52 | 3,06 |  | 200 | D | - | - | - | 29,80 | 29,80 | 4000 | 5,90  | -    | 5,90  | 450 | 14 | 50 |
| 408 EC                    | 4,91  | 4,11 | -     | -    | - | - | - | - | 18,15 | 3,65 |  | 200 | D | - | - | - | 37,10 | 37,10 | 3940 | 7,30  | -    | 7,30  | 450 | 14 | 50 |
| 408 EC EP /<br>408 EC COG | 5,94  | 4,49 | 5,26  | 4,27 | - | - | - | - | -     | -    |  | 200 | C | C | - | - | 29,80 | -     | 4000 | 5,90  | 5,00 | -     | 450 | 14 | 50 |
| 409 EC                    | 6,11  | 4,44 | -     | -    | - | - | - | - | 21,98 | 5,94 |  | 270 | D | - | - | - | 50,50 | 50,50 | 4630 | 9,60  | -    | 9,60  | 450 | 15 | 53 |
| 409 EC EP /<br>409 EC COG | 7,70  | 6,08 | 7,78  | 6,20 | - | - | - | - | -     | -    |  | 270 | C | C | - | - | 40,50 | -     | 4860 | 7,70  | 6,50 | -     | 450 | 15 | 53 |
| 410 EC                    | 7,55  | 6,08 | -     | -    | - | - | - | - | 26,21 | 8,91 |  | 280 | C | - | - | - | 61,30 | 61,30 | 5530 | 11,60 | -    | 11,60 | 500 | 16 | 55 |
| 410 EC EP /<br>410 EC COG | 9,26  | 6,94 | 9,68  | 7,61 | - | - | - | - | -     | -    |  | 280 | C | C | - | - | 49,20 | -     | 5800 | 9,30  | 7,80 | -     | 500 | 16 | 55 |
| 411 EC                    | 8,60  | 6,44 | -     | -    | - | - | - | - | 32,77 | 5,79 |  | 400 | D | - | - | - | 72,10 | 72,10 | 6350 | 13,30 | -    | 13,30 | 500 | 17 | 59 |
| 411 EC EP /<br>411 EC COG | 10,80 | 8,42 | 11,24 | 8,72 | - | - | - | - | -     | -    |  | 400 | C | C | - | - | 57,90 | -     | 6670 | 10,60 | 8,90 | -     | 500 | 17 | 59 |

### 412 - 414 4,5 mm

|                           |       |       |       |       |   |   |   |   |       |       |  |     |   |   |   |   |        |       |       |       |       |       |     |    |    |
|---------------------------|-------|-------|-------|-------|---|---|---|---|-------|-------|--|-----|---|---|---|---|--------|-------|-------|-------|-------|-------|-----|----|----|
| 412 EC                    | 11,84 | 8,96  | -     | -     | - | - | - | - | 46,88 | 15,10 |  | 540 | D | - | - | - | 92,70  | 92,70 | 9160  | 16,40 | -     | 16,40 | 450 | 18 | 58 |
| 412 EC EP /<br>412 EC COG | 14,51 | 11,78 | 14,70 | 11,83 | - | - | - | - | -     | -     |  | 540 | C | C | - | - | 74,40  | -     | 9620  | 13,10 | 11,00 | -     | 450 | 18 | 56 |
| 413 EC                    | 14,82 | 13,24 | -     | -     | - | - | - | - | -     | 17,18 |  | 560 | C | - | - | - | 129,80 | -     | 11100 | 23,20 | -     | 23,20 | 500 | 19 | 59 |
| 413 EC EP /<br>413 EC COG | 19,31 | 15,05 | 20,35 | 16,02 | - | - | - | - | -     | -     |  | 560 | C | B | - | - | 104,10 | -     | 11650 | 18,60 | 15,70 | -     | 500 | 19 | 58 |
| 414 EC                    | 19,31 | 15,21 | -     | -     | - | - | - | - | -     | 23,96 |  | 800 | D | - | - | - | 158,70 | -     | 12900 | 27,70 | -     | 27,70 | 500 | 20 | 62 |
| 414 EC EP /<br>414 EC COG | 22,43 | 16,65 | 23,46 | 18,74 | - | - | - | - | -     | -     |  | 800 | C | C | - | - | 127,30 | -     | 13550 | 22,20 | 18,70 | -     | 500 | 20 | 62 |

Die Daten in obiger Tabelle basieren auf Messungen mit dem Kältemittel R507A und Betrieb der Ventilatoren mit 50/60 Hz.  
Lamellenabstand 12 mm – auf Anfrage.

Weitere Auslegungen möglich mit Roller EasySelect.



| Typ   | Leistung Q <sub>0</sub> R507A HFC <span style="border: 1px solid black; padding: 2px;">A1</span> |   | Leistung Q <sub>0</sub> R744 <span style="border: 1px solid black; padding: 2px;">CO<sub>2</sub></span> |   | Leistung Q <sub>0</sub> R454C A2L <span style="border: 1px solid black; padding: 2px;">A2L/A3</span> (Taupunkt) |   | Leistung Q <sub>0</sub> R454C A2L <span style="border: 1px solid black; padding: 2px;">A2L/A3</span> (Mittelpunkt) |   | Leistung Q <sub>0</sub> H <sub>2</sub> O <span style="border: 1px solid black; padding: 2px;">H<sub>2</sub>O</span> | Leistung Q <sub>0</sub> Sole (25%) <span style="border: 1px solid black; padding: 2px;">H<sub>2</sub>O</span> Propylenglykol | Leistungs-<br>aufnahme<br>Ventilator<br>gesamt | Energie-<br>effizienzklasse |      |                        |                           | Fläche                |                       | Luftvo-<br>lumen-<br>strom | Rohrinhalt     |                |                           | Je Ventilator |           |   |
|-------|--|---|---|---|---|---|--|---|---|--|--|-----------------------------|------|------------------------|---------------------------|-----------------------|-----------------------|----------------------------|----------------|----------------|---------------------------|---------------|-----------|---|
|       | t <sub>0</sub> = -8 °C<br>DT1 = 8 K<br>(SC2)   | t <sub>0</sub> = -25 °C<br>DT1 = 7 K<br>(SC3) | t <sub>0</sub> = -8 °C<br>DT1 = 8 K<br>(SC2)  | t <sub>0</sub> = -25 °C<br>DT1 = 7 K<br>(SC3) | t <sub>0</sub> = -8 °C<br>DT1 = 8 K<br>(SC2)  | t <sub>0</sub> = -25 °C<br>DT1 = 7 K<br>(SC3) | t <sub>0</sub> = -8 °C<br>DT1 = 8 K<br>(SC2)   | t <sub>0</sub> = -25 °C<br>DT1 = 7 K<br>(SC3) | max. Druck-<br>verlust 150 kPa<br>tin/tout=6/12°C,<br>tr=27°C, 47% r.F.   | max. Druck-<br>verlust 150 kPa<br>tin/tout=-5/0°C,<br>tr=5°C, 85% r.F.   |  | HFC                         | R744 | A2L<br>(Tau-<br>punkt) | A2L<br>(Mittel-<br>punkt) | HFC<br>A2L/A3<br>R744 | H <sub>2</sub> O/Sole |                            | HFC<br>A2L/A3  | R744           | H <sub>2</sub> O/<br>Sole | Flügel Ø      | Wurfweite | Schalldruck-<br>pegel in 3 m<br>Abstand |
| HVS/T | kW   | kW  | kW  | kW  | kW  | kW  | kW   | kW  | kW  | kW   | W  |                             |      |                        |                           | m <sup>2</sup>        | m <sup>2</sup>        | m <sup>3</sup> /h          | m <sup>3</sup> | m <sup>3</sup> | m <sup>3</sup>            | mm            | m         | dB                                      |

### 700 - 711 7 mm

|                           |      |      |      |      |      |      |      |      |       |      |  |     |   |   |   |   |       |       |      |       |      |       |     |    |    |
|---------------------------|------|------|------|------|------|------|------|------|-------|------|--|-----|---|---|---|---|-------|-------|------|-------|------|-------|-----|----|----|
| 700 EC                    | 0,71 | 0,61 | 0,83 | 0,67 | 0,94 | 0,81 | 0,73 | 0,63 | 2,01  | 0,51 |  | 46  | D | D | C | D | 2,40  | 2,30  | 1505 | 0,60  | 0,50 | 1,00  | 300 | 6  | 42 |
| 701 EC                    | 1,27 | 1,08 | 1,60 | 1,31 | 1,68 | 1,45 | 1,31 | 1,11 | 4,43  | 1,15 |  | 57  | C | B | B | C | 4,60  | 4,60  | 1413 | 1,20  | 1,00 | 2,00  | 300 | 6  | 44 |
| 702 EC                    | 1,81 | 1,44 | 2,15 | 1,72 | 2,39 | 1,93 | 1,87 | 1,48 | 5,17  | 1,48 |  | 83  | C | C | B | C | 5,80  | 5,80  | 1797 | 1,40  | 1,40 | 3,00  | 300 | 7  | 47 |
| 703 EC                    | 1,99 | 1,67 | 2,63 | 2,10 | 2,63 | 2,23 | 2,06 | 1,71 | 6,28  | 1,76 |  | 83  | C | B | B | C | 7,30  | 7,20  | 1797 | 1,80  | 1,70 | 3,00  | 300 | 7  | 47 |
| 704 EC                    | 2,53 | 2,17 | 3,18 | 2,61 | 3,35 | 2,89 | 2,62 | 2,22 | 8,80  | 2,14 |  | 109 | C | B | B | C | 9,30  | 9,20  | 2793 | 2,30  | 2,20 | 4,00  | 400 | 14 | 53 |
| 705 EC                    | 3,37 | 2,72 | 3,97 | 3,21 | 4,46 | 3,63 | 3,49 | 2,79 | 10,32 | 2,54 |  | 119 | B | B | B | B | 11,60 | 11,40 | 2719 | 2,80  | 2,70 | 5,00  | 400 | 14 | 53 |
| 706 EC                    | 3,92 | 3,23 | 5,00 | 3,98 | 5,19 | 4,32 | 4,06 | 3,32 | 13,08 | 3,64 |  | 110 | B | A | A | B | 16,00 | 15,80 | 2709 | 3,90  | 3,80 | 6,00  | 400 | 14 | 53 |
| 707 EC                    | 3,24 | 2,34 | -    | -    | -    | -    | -    | -    | 12,45 | 4,19 |  | 200 | D | - | - | - | 19,60 | 19,60 | 4060 | 5,90  | -    | 5,90  | 450 | 15 | 50 |
| 708 EC                    | 3,98 | 2,83 | -    | -    | -    | -    | -    | -    | 14,78 | 3,18 |  | 200 | D | - | - | - | 24,50 | 24,50 | 4000 | 7,30  | -    | 7,30  | 450 | 15 | 50 |
| 708 EC EP /<br>708 EC COG | 4,78 | 3,48 | 3,93 | 2,58 | -    | -    | -    | -    | -     | -    |  | 200 | C | D | - | - | 19,60 | -     | 4060 | 5,90  | 5,00 | -     | 450 | 15 | 50 |
| 709 EC                    | 5,01 | 3,55 | -    | -    | -    | -    | -    | -    | 17,18 | 4,25 |  | 270 | D | - | - | - | 33,30 | 33,30 | 4700 | 9,60  | -    | 9,60  | 450 | 16 | 53 |
| 709 EC EP /<br>709 EC COG | 5,97 | 4,49 | 6,15 | 4,28 | -    | -    | -    | -    | -     | -    |  | 270 | C | C | - | - | 26,70 | -     | 4930 | 7,70  | 6,50 | -     | 450 | 16 | 53 |
| 710 EC                    | 6,12 | 4,40 | -    | -    | -    | -    | -    | -    | 21,56 | 6,69 |  | 280 | C | - | - | - | 40,40 | 40,40 | 5620 | 11,60 | -    | 11,60 | 500 | 17 | 55 |
| 710 EC EP /<br>710 EC COG | 7,58 | 5,47 | 7,87 | 5,43 | -    | -    | -    | -    | -     | -    |  | 280 | C | B | - | - | 32,40 | -     | 5900 | 9,30  | 7,80 | -     | 500 | 17 | 55 |
| 711 EC                    | 6,84 | 5,04 | -    | -    | -    | -    | -    | -    | 25,70 | 8,69 |  | 400 | D | - | - | - | 47,60 | 47,60 | 6450 | 13,30 | -    | 13,30 | 500 | 18 | 59 |
| 711 EC EP /<br>711 EC COG | 8,54 | 6,36 | 9,36 | 6,38 | -    | -    | -    | -    | -     | -    |  | 400 | C | C | - | - | 38,20 | -     | 6770 | 10,60 | 8,90 | -     | 500 | 18 | 59 |

### 712 - 714 7 mm

|                           |       |       |       |       |   |   |   |   |       |       |  |     |   |   |   |   |        |       |       |       |       |       |     |    |    |
|---------------------------|-------|-------|-------|-------|---|---|---|---|-------|-------|--|-----|---|---|---|---|--------|-------|-------|-------|-------|-------|-----|----|----|
| 712 EC                    | 9,29  | 6,92  | -     | -     | - | - | - | - | 36,55 | 11,33 |  | 540 | D | - | - | - | 61,20  | 61,20 | 9300  | 16,40 | -     | 16,40 | 450 | 19 | 58 |
| 712 EC EP /<br>712 EC COG | 10,94 | 8,45  | 11,22 | 7,86  | - | - | - | - | -     | -     |  | 540 | C | C | - | - | 49,10  | -     | 9760  | 13,10 | 11,00 | -     | 450 | 19 | 56 |
| 713 EC                    | 11,59 | 8,83  | -     | -     | - | - | - | - | 48,57 | 9,13  |  | 560 | C | - | - | - | 85,70  | 85,70 | 11400 | 23,20 | -     | 23,20 | 500 | 20 | 59 |
| 713 EC EP /<br>713 EC COG | 15,44 | 11,49 | 16,66 | 11,49 | - | - | - | - | -     | -     |  | 560 | C | B | - | - | 68,70  | -     | 12000 | 18,60 | 15,70 | -     | 500 | 20 | 58 |
| 714 EC                    | 15,51 | 11,30 | -     | -     | - | - | - | - | -     | 17,92 |  | 800 | D | - | - | - | 104,70 | -     | 13100 | 27,70 | -     | 27,70 | 500 | 21 | 62 |
| 714 EC EP /<br>714 EC COG | 18,64 | 13,40 | 18,51 | 12,89 | - | - | - | - | -     | -     |  | 800 | C | C | - | - | 84,00  | -     | 13700 | 22,20 | 18,70 | -     | 500 | 21 | 62 |

Die Daten in obiger Tabelle basieren auf Messungen mit dem Kältemittel R507A und Betrieb der Ventilatoren mit 50/60 Hz.  
Lamellenabstand 12 mm – auf Anfrage.

Weitere Auslegungen möglich mit Roller EasySelect.

| Typ   | Leistung Q <sub>0</sub> R507A HFC <span style="border: 1px solid black; padding: 2px;">A1</span> |   | Leistung Q <sub>0</sub> R744 <span style="border: 1px solid black; padding: 2px;">CO<sub>2</sub></span> |   | Leistung Q <sub>0</sub> R454C A2L <span style="border: 1px solid black; padding: 2px;">A2L A3</span> (Taupunkt) |   | Leistung Q <sub>0</sub> R454C A2L <span style="border: 1px solid black; padding: 2px;">A2L A3</span> (Mittelpunkt) |   | Leistung Q <sub>0</sub> H <sub>2</sub> O <span style="border: 1px solid black; padding: 2px;">H<sub>2</sub>O</span> | Leistung Q <sub>0</sub> Sole (25%) <span style="border: 1px solid black; padding: 2px;">H<sub>2</sub>O</span> Propylenglykol | Leistungs-<br>aufnahme<br>Ventilator<br>gesamt | Energie-<br>effizienzklasse |      |                        |                           | Fläche                |                       | Luftvo-<br>lumen-<br>strom | Rohrinhalt     |                |                           | Je Ventilator |           |   |
|-------|--|---|---|---|---|---|--|---|---|--|--|-----------------------------|------|------------------------|---------------------------|-----------------------|-----------------------|----------------------------|----------------|----------------|---------------------------|---------------|-----------|---|
|       | t <sub>0</sub> = -8 °C<br>DT1 = 8 K<br>(SC2)   | t <sub>0</sub> = -25 °C<br>DT1 = 7 K<br>(SC3) | t <sub>0</sub> = -8 °C<br>DT1 = 8 K<br>(SC2)  | t <sub>0</sub> = -25 °C<br>DT1 = 7 K<br>(SC3) | t <sub>0</sub> = -8 °C<br>DT1 = 8 K<br>(SC2)  | t <sub>0</sub> = -25 °C<br>DT1 = 7 K<br>(SC3) | t <sub>0</sub> = -8 °C<br>DT1 = 8 K<br>(SC2)   | t <sub>0</sub> = -25 °C<br>DT1 = 7 K<br>(SC3) | max. Druck-<br>verlust 150 kPa<br>tin/tout=6/12°C,<br>tr=27°C, 47% r.F.   | max. Druck-<br>verlust 150 kPa<br>tin/tout=-5/0°C,<br>tr=5°C, 85% r.F.   |  | HFC                         | R744 | A2L<br>(Tau-<br>punkt) | A2L<br>(Mittel-<br>punkt) | HFC<br>A2L/A3<br>R744 | H <sub>2</sub> O/Sole |                            | HFC<br>A2L/A3  | R744           | H <sub>2</sub> O/<br>Sole | Flügel Ø      | Wurfweite | Schalldruck-<br>pegel in 3 m<br>Abstand |
| HVS/T | kW   | kW  | kW  | kW  | kW  | kW  | kW   | kW  | kW  | kW   | W  |                             |      |                        |                           | m <sup>2</sup>        | m <sup>2</sup>        | m <sup>3</sup> /h          | m <sup>3</sup> | m <sup>3</sup> | m <sup>3</sup>            | mm            | m         | dB                                      |

### 1000 - 1011 10 mm

|                             |      |      |      |      |      |      |      |      |       |      |  |     |   |   |   |   |       |  |      |       |      |       |     |    |    |
|-----------------------------|------|------|------|------|------|------|------|------|-------|------|--|-----|---|---|---|---|-------|--|------|-------|------|-------|-----|----|----|
| 1000 EC                     | 0,54 | 0,47 | 0,65 | 0,53 | 0,71 | 0,63 | 0,55 | 0,48 | 1,59  | 0,44 |  | 46  | D | D | D | D | 1,70  |  | 1580 | 0,60  | 0,50 | 1,00  | 300 | 6  | 42 |
| 1001 EC                     | 1,01 | 0,85 | 1,29 | 1,04 | 1,34 | 1,14 | 1,05 | 0,87 | 3,57  | 1,00 |  | 57  | C | C | B | C | 3,40  |  | 1484 | 1,20  | 1,00 | 2,00  | 300 | 6  | 44 |
| 1002 EC                     | 1,43 | 1,18 | 1,70 | 1,40 | 1,89 | 1,58 | 1,48 | 1,22 | 4,63  | 1,28 |  | 83  | C | C | C | C | 4,30  |  | 1887 | 1,40  | 1,40 | 3,00  | 300 | 7  | 47 |
| 1003 EC                     | 1,57 | 1,34 | 2,13 | 1,73 | 2,07 | 1,79 | 1,62 | 1,37 | 5,16  | 1,55 |  | 83  | C | B | B | C | 5,30  |  | 1887 | 1,80  | 1,70 | 3,00  | 300 | 7  | 47 |
| 1004 EC                     | 2,02 | 1,70 | 2,57 | 2,06 | 2,67 | 2,27 | 2,09 | 1,75 | 7,09  | 2,35 |  | 109 | C | B | B | C | 6,80  |  | 2933 | 2,30  | 2,20 | 4,00  | 400 | 14 | 53 |
| 1005 EC                     | 2,68 | 2,23 | 3,18 | 2,61 | 3,55 | 2,98 | 2,77 | 2,29 | 8,53  | 2,25 |  | 119 | C | B | B | C | 8,40  |  | 2855 | 2,80  | 2,70 | 5,00  | 400 | 14 | 53 |
| 1006 EC                     | 3,12 | 2,65 | 4,12 | 3,33 | 4,13 | 3,54 | 3,23 | 2,72 | 10,99 | 3,19 |  | 110 | B | A | A | B | 11,70 |  | 2845 | 3,90  | 3,80 | 6,00  | 400 | 14 | 53 |
| 1007 EC                     | 2,92 | 1,95 | -    | -    | -    | -    | -    | -    | 9,84  | 3,10 |  | 200 | D | - | - | - | 14,20 |  | 4260 | 5,90  | -    | 5,90  | 450 | 15 | 50 |
| 1008 EC                     | 2,54 | 2,42 | -    | -    | -    | -    | -    | -    | 12,04 | 4,09 |  | 200 | D | - | - | - | 17,70 |  | 4200 | 7,30  | -    | 7,30  | 450 | 16 | 50 |
| 1008 EC EP /<br>1008 EC COG | 3,53 | 2,95 | 3,20 | 2,05 | -    | -    | -    | -    | -     | -    |  | 200 | C | D | - | - | -     |  | 4260 | 5,90  | 5,00 | -     | 450 | 16 | 50 |
| 1009 EC                     | 3,73 | 3,05 | -    | -    | -    | -    | -    | -    | 15,73 | 3,76 |  | 270 | D | - | - | - | 24,00 |  | 4940 | 9,60  | -    | 9,60  | 450 | 17 | 53 |
| 1009 EC EP /<br>1009 EC COG | 4,29 | 3,73 | 4,48 | 3,17 | -    | -    | -    | -    | -     | -    |  | 270 | D | D | - | - | -     |  | 5180 | 7,70  | 6,50 | -     | 450 | 17 | 53 |
| 1010 EC                     | 3,82 | 3,73 | -    | -    | -    | -    | -    | -    | 17,48 | 4,56 |  | 280 | D | - | - | - | 29,20 |  | 5900 | 11,60 | -    | 11,60 | 500 | 18 | 55 |
| 1010 EC EP /<br>1010 EC COG | 5,66 | 4,67 | 5,85 | 4,10 | -    | -    | -    | -    | -     | -    |  | 280 | C | C | - | - | -     |  | 6200 | 9,30  | 7,80 | -     | 500 | 18 | 55 |
| 1011 EC                     | 4,99 | 4,22 | -    | -    | -    | -    | -    | -    | 20,92 | 6,94 |  | 400 | D | - | - | - | 34,30 |  | 6770 | 13,30 | -    | 13,30 | 500 | 19 | 59 |
| 1011 EC EP /<br>1011 EC COG | 6,23 | 5,31 | 7,05 | 4,90 | -    | -    | -    | -    | -     | -    |  | 400 | D | C | - | - | -     |  | 7110 | 10,60 | 8,90 | -     | 500 | 19 | 59 |

### 1012 - 1014 10 mm

|                             |       |       |       |      |   |   |   |   |       |       |  |     |   |   |   |   |       |  |       |       |       |       |     |    |    |
|-----------------------------|-------|-------|-------|------|---|---|---|---|-------|-------|--|-----|---|---|---|---|-------|--|-------|-------|-------|-------|-----|----|----|
| 1012 EC                     | 6,70  | 5,75  | -     | -    | - | - | - | - | 29,66 | 8,59  |  | 540 | D | - | - | - | 44,10 |  | 9770  | 16,40 | -     | 16,40 | 450 | 20 | 58 |
| 1012 EC EP /<br>1012 EC COG | 7,68  | 6,88  | 8,19  | 5,83 | - | - | - | - | -     | -     |  | 540 | D | D | - | - | -     |  | 10260 | 13,10 | 11,00 | -     | 450 | 20 | 56 |
| 1013 EC                     | 8,22  | 7,28  | -     | -    | - | - | - | - | 40,35 | 8,17  |  | 560 | D | - | - | - | 61,80 |  | 12000 | 23,20 | -     | 23,20 | 500 | 21 | 59 |
| 1013 EC EP /<br>1013 EC COG | 11,30 | 9,60  | 12,39 | 8,68 | - | - | - | - | -     | -     |  | 560 | C | C | - | - | -     |  | 12600 | 18,60 | 15,70 | -     | 500 | 21 | 58 |
| 1014 EC                     | 10,66 | 9,52  | -     | -    | - | - | - | - | 47,93 | 13,41 |  | 800 | D | - | - | - | 75,50 |  | 13800 | 27,70 | -     | 27,70 | 500 | 22 | 62 |
| 1014 EC EP /<br>1014 EC COG | 14,16 | 11,53 | 13,56 | 9,58 | - | - | - | - | -     | -     |  | 800 | C | C | - | - | -     |  | 14500 | 22,20 | 18,70 | -     | 500 | 22 | 62 |

Die Daten in obiger Tabelle basieren auf Messungen mit dem Kältemittel R507A und Betrieb der Ventilatoren mit 50/60 Hz.  
Lamellenabstand 12 mm – auf Anfrage.

Weitere Auslegungen möglich mit Roller EasySelect.



# Abmessungen Gewichte Typenschlüssel

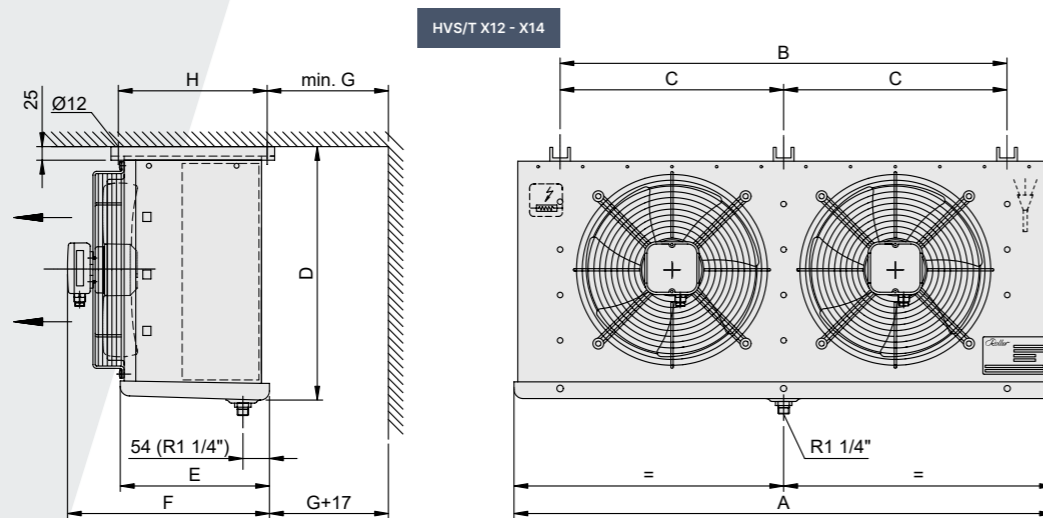
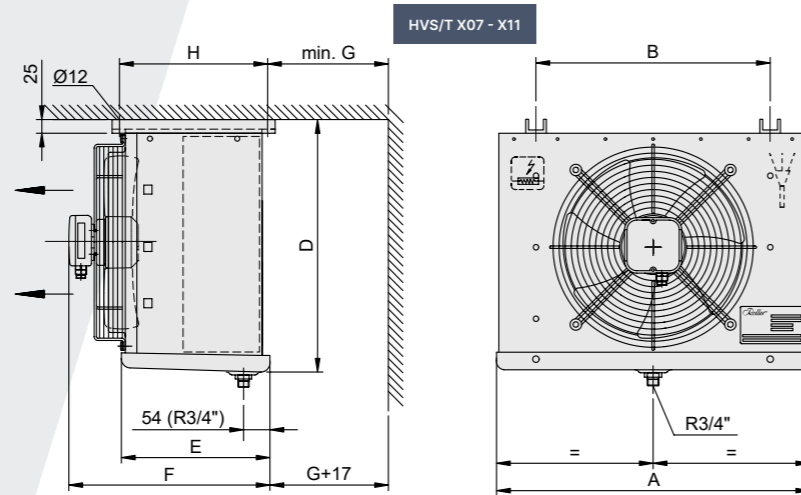
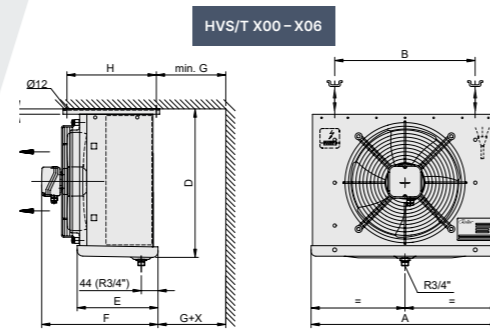

## HVS/T 406 COI

- Codes:**
- COI (CO<sub>2</sub>Oler):** Verdampfer mit innenberippten Röhren für CO<sub>2</sub> mit PS 80 bar (bei Baugrößen 00 – 06)
- COG:** Verdampfer mit glatten Röhren für CO<sub>2</sub> mit PS 60 bar (bei Baugrößen 08 – 14)
- MultiRef:** Brennbare Medien (A2L/A3) & A1, PS 25 bar
- H<sub>2</sub>O Cooler:** Wassergerät, 3 Kreise, Anschlüsse 2"
- Baugröße:** Fortlaufende Nummer (00 – 14)
- Lamellenabstand:** 4 / 4,5 / 7 / 10 mm
- Tiefkühlausführung** mit ST-Heizstäben (Block und Schale)
- Hochleistungsverdampfer**

| Typ                | Abmessungen in mm |      |      |     |     |     |     |     | Gewichte              |         |         |        |                       |         |         |         |
|--------------------|-------------------|------|------|-----|-----|-----|-----|-----|-----------------------|---------|---------|--------|-----------------------|---------|---------|---------|
|                    |                   |      |      |     |     |     |     |     | HVS                   |         |         |        | HVST                  |         |         |         |
|                    |                   |      |      |     |     |     |     |     | Lamellenabstand in mm |         |         |        | Lamellenabstand in mm |         |         |         |
| HVS/T              | A                 | B    | C    | D   | E   | F   | G   | H   | 4                     | 4,5     | 7       | 10     | 4                     | 4,5     | 7       | 10      |
|                    |                   |      |      |     |     |     |     |     | kg                    | kg      | kg      | kg     | kg                    | kg      | kg      | kg      |
| x00 MultiRef   COI | 575               | 370  | -    | 398 | 257 | 355 | 150 | 375 | 11 11                 |         | 10 11   | 10 10  | 11 12                 |         | 10 11   | 10 11   |
| x01 MultiRef   COI | 575               | 370  | -    | 398 | 257 | 355 | 150 | 375 | 14 16                 |         | 12 13   | 11 13  | 15 15                 |         | 13 14   | 13 13   |
| x02 MultiRef   COI | 625               | 420  | -    | 448 | 307 | 435 | 175 | 375 | 16 18                 |         | 14 16   | 14 15  | 18 19                 |         | 16 17   | 15 16   |
| x03 MultiRef   COI | 625               | 420  | -    | 448 | 307 | 435 | 175 | 375 | 18 20                 |         | 15 17   | 15 17  | 20 21                 |         | 18 18   | 17 17   |
| x04 MultiRef   COI | 725               | 520  | -    | 548 | 307 | 435 | 175 | 375 | 23 25                 |         | 19 22   | 18 21  | 26 26                 |         | 23 23   | 22 22   |
| x05 MultiRef   COI | 725               | 520  | -    | 548 | 307 | 435 | 175 | 375 | 26 28                 |         | 22 24   | 19 22  | 29 30                 |         | 25 26   | 23 24   |
| x06 MultiRef   COI | 805               | 600  | -    | 548 | 357 | 485 | 200 | 405 | 32 36                 |         | 26 31   | 24 29  | 36 40                 |         | 30 34   | 28 32   |
| x07 ES             | 855               | 625  | -    | 660 | 437 | 560 | 200 | 465 | -                     | 43      | 40      | 37     | -                     | 46      | 42      | 39      |
| x08 ES             | 855               | 625  | -    | 660 | 437 | 560 | 200 | 465 | -                     | 48      | 43      | 38     | -                     | 51      | 46      | 41      |
| x09 ES             | 955               | 725  | -    | 760 | 437 | 560 | 250 | 465 | -                     | 59      | 53      | 57     | -                     | 62      | 56      | 50      |
| x10 ES             | 1105              | 875  | -    | 760 | 437 | 560 | 250 | 465 | -                     | 67      | 59      | 51     | -                     | 71      | 63      | 55      |
| x11 ES             | 1255              | 1025 | -    | 760 | 437 | 560 | 250 | 465 | -                     | 75      | 66      | 57     | -                     | 79      | 70      | 61      |
| x12 ES             | 1755              | 1525 | 763  | 660 | 437 | 560 | 300 | 465 | -                     | 101     | 89      | 77     | -                     | 106     | 94      | 82      |
| x13 ES             | 2055              | 1825 | 913  | 760 | 437 | 560 | 350 | 465 | -                     | 128     | 111     | 94     | -                     | 134     | 117     | 100     |
| x14 ES             | 2455              | 2225 | 1113 | 760 | 437 | 560 | 400 | 465 | -                     | 148     | 127     | 106    | -                     | 156     | 135     | 114     |
| x08 EP   COG       | 855               | 625  | -    | 660 | 437 | 560 | 200 | 465 | -                     | 43 62   | 40 59   | 37 56  | -                     | 46 65   | 42 61   | 39 58   |
| x09 EP   COG       | 955               | 725  | -    | 760 | 437 | 560 | 250 | 465 | -                     | 53 76   | 48 72   | 43 66  | -                     | 56 79   | 51 75   | 46 69   |
| x10 EP   COG       | 1105              | 875  | -    | 760 | 437 | 560 | 250 | 465 | -                     | 59 87   | 53 81   | 46 75  | -                     | 63 91   | 57 85   | 50 79   |
| x11 EP   COG       | 1255              | 1025 | -    | 760 | 437 | 560 | 250 | 465 | -                     | 66 97   | 59 90   | 51 82  | -                     | 70 101  | 63 94   | 55 86   |
| x12 EP   COG       | 1755              | 1525 | 763  | 660 | 437 | 560 | 300 | 465 | -                     | 89 128  | 80 118  | 70 108 | -                     | 94 133  | 85 123  | 75 113  |
| x13 EP   COG       | 2055              | 1825 | 913  | 760 | 437 | 560 | 350 | 465 | -                     | 112 162 | 99 149  | 84 134 | -                     | 118 168 | 105 155 | 90 140  |
| x14 EP   COG       | 2455              | 2225 | 1113 | 760 | 437 | 560 | 400 | 465 | -                     | 128 190 | 112 174 | 94 155 | -                     | 136 198 | 120 182 | 102 163 |

Mehr Service.  
Mehr Leistung.  
Mehr Partnerschaft.



... IST FÜR UNS NICHT NUR EIN QUALITÄTSVERSPRECHEN

- Verwendung hochwertigster Materialien von überwiegend deutschen Markenherstellern
- Robuste Produkte mit höchster Energieeffizienz und Langlebigkeit
- Schnelle Bearbeitungszeiten für kürzeste Lieferzeiten
- Qualitätshersteller mit nicht alltäglicher Flexibilität
- Zuverlässige und kurzfristige Ersatzteilversorgung
- 80 Jahre hohe Verbundenheit zu unseren Kunden



KURZFRISTIGE VERFÜGBARKEIT GARANTIERT!

- Das Roller Logistik-Zentrum hält permanent Luftkühler für Sie vor!
- 2000 Geräte für Sie auf Lager
- 2 – 3 Tage Lieferzeit auf Lagergeräte
- 24/7 Online Lagerauskunft
- Gut sortiertes Ersatzteillager

Roller EASYSELECT

SOFTWARE ZUR AUSLEGUNG VON LUFTKÜHLERN & KALKULATION VON THEKENVERDAMPFERN

EasySelect zur thermodynamischen Berechnung von Luftkühlern für sämtliche Medien

- Passgenaue Bauformen und Größen für Ihren Luftkühlereinsatz
- Eindeutige Produktlinien für jedes Medium:
  - A1
  - A2L A3
  - CO<sub>2</sub>
  - H<sub>2</sub>O
 MultiRef, CO<sub>2</sub>Oler, H<sub>2</sub>O Cooler
- Übersichtliche und intuitiv zu bedienende Benutzeroberfläche
- Alle technischen Daten auf einen Blick
- Berechnung innerhalb kürzester Zeit mit nur wenigen Klicks
- Preisangabe für berechnete Luftkühler
- On- und offline nutzbar
- Optionale Desktop-Installation direkt aus dem Browser
- Optimiert auch für mobile Endgeräte, inkl. optionaler App-Installation direkt aus dem Browser



EasySelect zur Kalkulation von Thekenverdampfern

- Passgenaue Bauformen und Größen für jeden Kühlmöbeleinsatz
- Exakte Kalkulation in einer Abstufung von 35 mm bzw. 50 mm in Höhe und Tiefe
- Millimetergenaue Kalkulation in der Länge
- Individual-Wärmetauscherbau mit garantiert kurzer Lieferzeit auch für Losgröße 1



Mehr zum Roller EasySelect finden Sie unter:

[www.walterroller.de/software](http://www.walterroller.de/software)

Zur Version für Serienluftkühler



Zur Version für Thekenverdampfer





**Walter Roller GmbH & Co.**

Hersteller von Kälte- & Klimageräten

Lindenstr. 27-31    Tel: +49 (0) 7156 2001 0  
70839 Gerlingen    info@walterroller.de  
DEUTSCHLAND

[www.walterroller.de](http://www.walterroller.de)