



WALTER
Roller
GERMANY

Beidseitig ausblasender
Dual-Industrie-Luftkühler

DHNI/DHNIT

HFKW | CO₂ | Wasser | Sole



LUFTKÜHLER, KLIMAGERÄTE UND
WÄRMETAUSCHER HÖCHSTER QUALITÄT

UNSERE PRODUKTE



Hochleistungsluftkühler für Kühl- und Tiefkühlanforderungen in der Gewerbe- und Industriekälte



Maßgefertigte **Wärmetauscher** für Ihre anlagenspezifischen Anforderungen



Klimatruhen für passgenaue und anspruchsvolle Klimälösungen in der Gebäudetechnik

Maß-
geschneiderte
Lösungen...

Qualität
Made in
Germany

LOCATIONS

Firmenzentrale Deutschland
Walter Roller GmbH & Co.
Tel: +49 (0) 7156 2001-0
info@walterroller.de



Vertrieb Spanien
Mr. Luis Alberto Suarez Huergo
Tel: +34 (0) 627 45 62 97
alberto.suarez@walterroller.de

Vertrieb Thailand - HQ Asien
Mr. Suppasilp Lawanaskol
Tel: +66 (0) 2 645 3881-3
salesco@rollerthailand.com

ÜBER ROLLER

Wir entwickeln und produzieren an den Standorten in Gerlingen unsere innovativen Luftkühler. Für individuelle Anwendungen können wir mit Ihnen Lösungen erarbeiten.

Entweder serienmäßig oder anlagenspezifisch als Systemlösung.

Walter Roller bietet mit seiner breit gefächerten Produktpalette an Wärmetauschern und Luftkühlern für einen breiten Leistungsbereich und jeden Anwendungsfall in der Kältetechnik die optimale Lösung.

...für Ihre kälte-
technischen An-
forderungen

Ihr Partner
seit über
75 Jahren

UNSERE MEILENSTEINE

- 2022 | Erweiterung der Produktionskapazität im Werk III
- 2021 | Optimiertes Lamellensystem für CO₂ Tiefkühlanwendungen
- 2020 | Erweiterung der Produktionskapazität im Werk II
- 2015 | Eröffnung Headquarter Bangkok/Asien
- 2008 | Neues Lager und Logistik Zentrum eröffnet
- 2006 | Umstellung auf EC-Ventilator-technik
- 1998 | Leistungssteigerung durch innenberippte Rohre
- 1996 | CO₂ -Verdampfer für Supermarktkälte
- 1968 | Entwicklung von Klimageräten
- 1958 | Fertigung erster Hochleistungsverdampfer
- 1946 | Walter Roller gründet das Unternehmen

UNSERE MÄRKTE



HVAC



Kältetechnik



Logistik



IT



Prozess



Energie



Marine



Offshore



Wärmerück-
gewinnung

Optimale Heizstabanordnung

Heizstabanordnung für bestmögliche Wärmeverteilung und zuverlässige Abtauung, eingeschoben in Aluminiummantelrohre zur Vermeidung von Dampfschwaden.

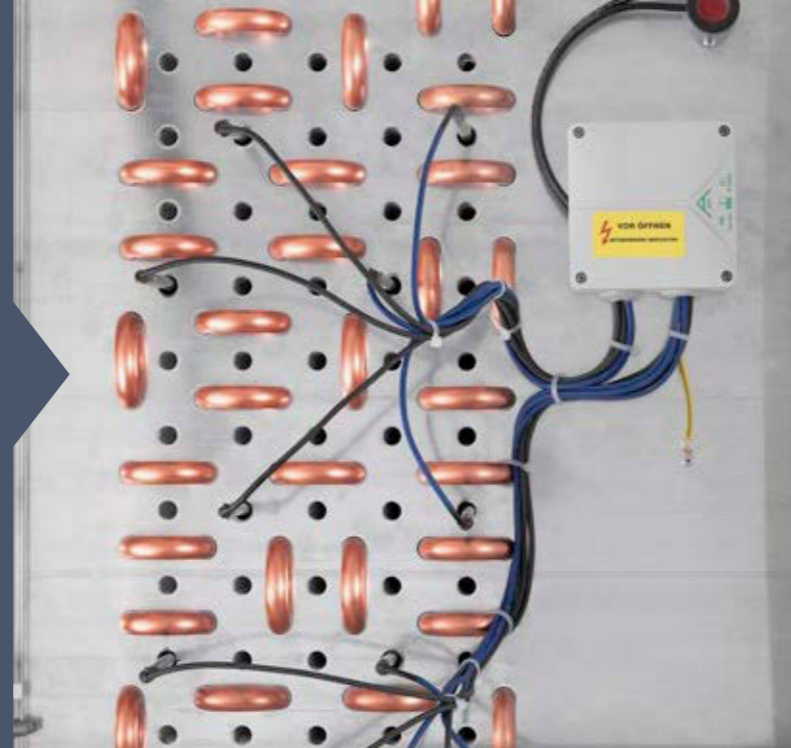

EC-Ventilatoren

für energieeffizienten und geräuscharmen Betrieb, serienmäßig.

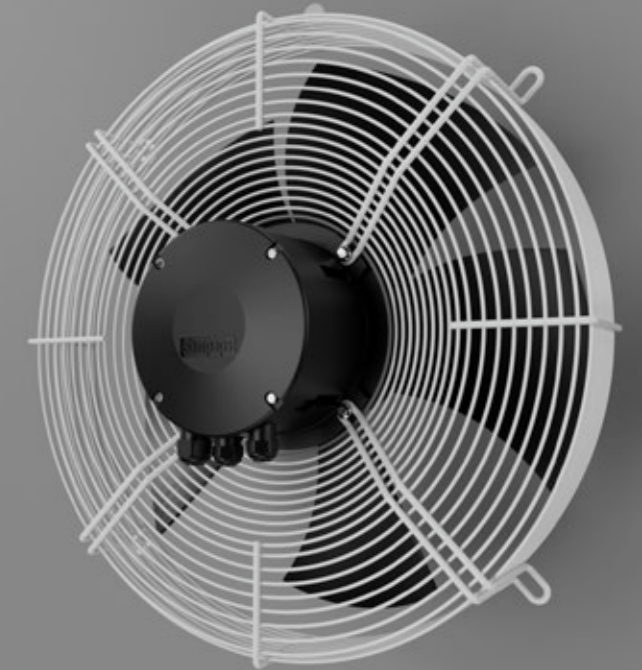

Was macht den Roller Luftkühler einzigartig?

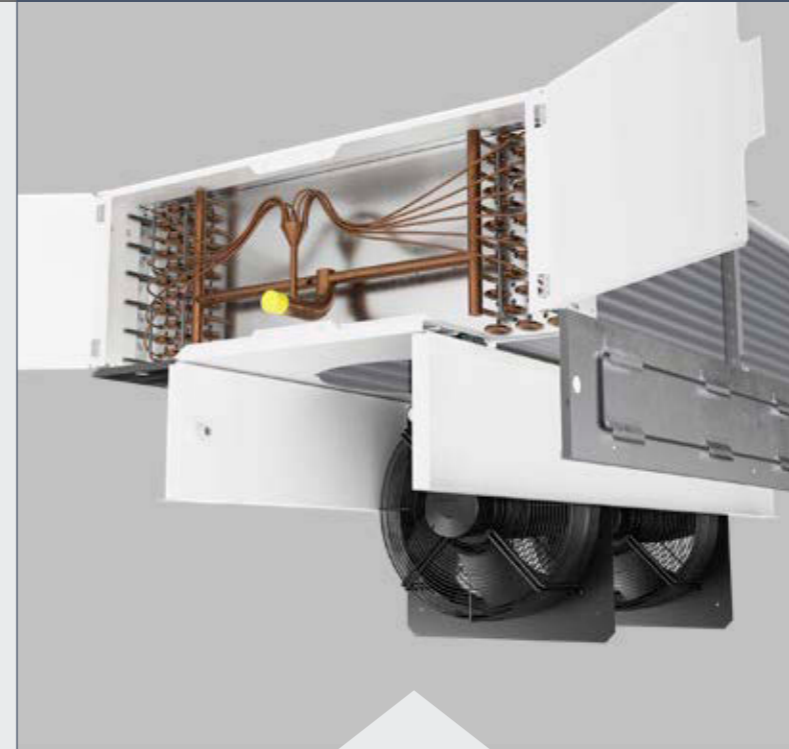

Hochleistungs-wärmeausstauscher

Dickwandiges CuDHP-Rohr, fluchtend; mit glatten, starken Aluminium-Hochleistungslamellen.

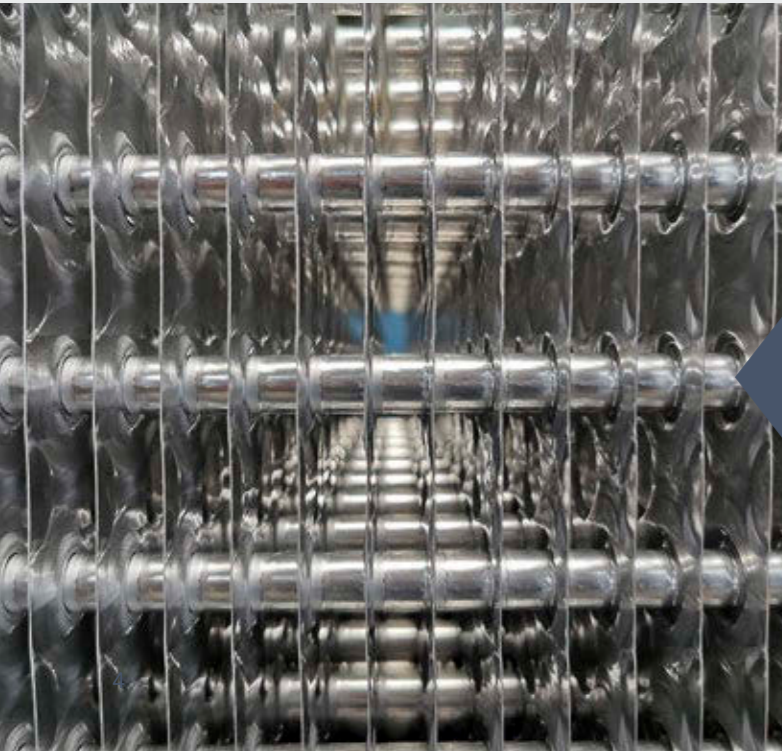

Fluchtendes Rohrsystem für erhöhten Reifspeicher und weniger Abtauungen

Das fluchtende Hochleistungsrohrsystem von Roller kann mehr Reif im Block aufnehmen bei geringerem luftseitigen Druckverlust.

Große Gehäuse-seitenräume

für problemlosen Anschluss der Kälteleitungen und einfache Ventil-Installation

Gute Zugänglichkeit über seitliche Abdeckungen, komplett demontierbar.

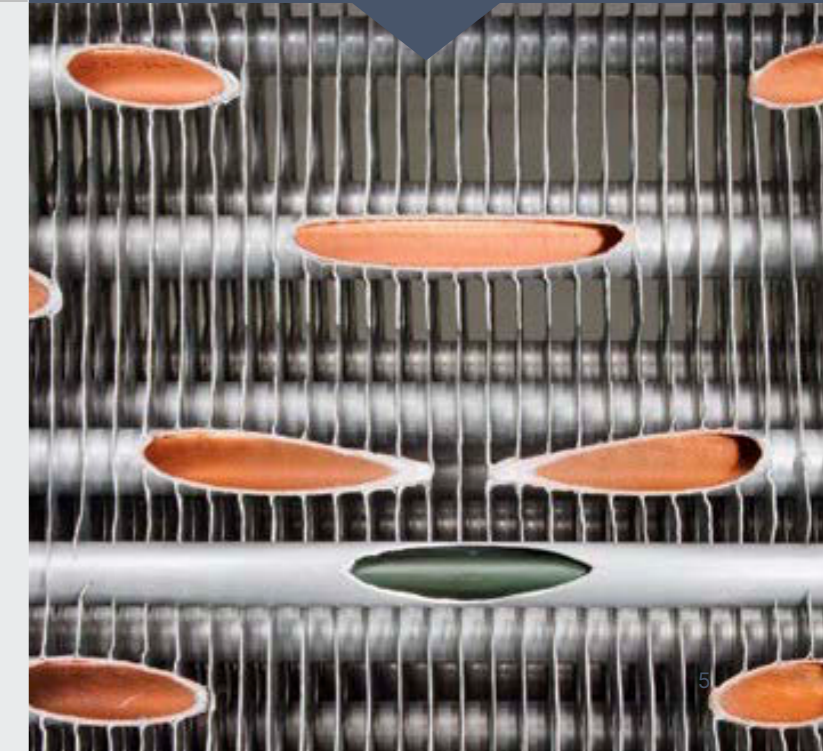



DHNI/ DHNIT

Maximale Flexibilität

Die Anforderungen an die Kühlung in der Lagerlogistik kann vielfältiger nicht sein. Oft kommt es zu einem hohen Feuchteintrag durch häufiges Türöffnen bei der Beschickung und bei der Verarbeitung von Waren sollen angenehme Bedingungen herrschen. Der Deckenluftkühler ist durch seine hohe Ausstattungs-Flexibilität das ideale Gerät für den Einsatz in Arbeitsräumen mit längeren Personal-Aufenthaltszeiten und in der Kühl- und Tiefkühllogistik.

Kalt zum Kühlgut - schonend zum Personal

Gehäuse

- Korrosionsbeständiges Aluminiumgehäuse
- Kantenumschließende Pulverbeschichtung
- Deckenbündige Aufhängung aus Edelstahl

Hocheffiziente Wärmetauscher

- Stark dimensionierte Lamellen (0,3 mm) für hohe mech. Belastbarkeit
- Optimierte, fluchtende Rohrsysteme mit glatten Lamellen gewährleisten geringe luftseitige Druckverluste und sorgen für hohen Luftdurchsatz
- CO₂ Verdampferblock mit PS 80 bar
- Sole: Wärmetauscher für Kälteübertragungsbetrieb
- Lamellenabstände 4, 7 mm

Ventilatoren

- Druckstabile AxiEco Diagonal EC-Ventilatoren stufenlos regelbar
- Ventilatoren klappbar zur einfachen Reinigung
- Luftansaugung von unten, horizontal ausblasend
- Ausführung für Luftansaug von oben erhältlich
- Ventilator Drehzahl/Luftmenge lastabhängig regelbar
- ERP konforme Ventilatoren

Energieeffizienz

- Roller Rohrsystem für hohe Effizienz
- Luftmenge prozessabhängig über 0 – 10V Signal steuerbar
- Luftkühler Energieeffizienzklasse bis Bestmarke „A“

Abtauung

- Heizstäbe aus Edelstahlmantelrohr mit Spezialvulkanisierung
- Heizstäbe im Block für zuverlässige Abtauung, eingeschoben in Aluminiummantelrohr zur Vermeidung von Dampfschwaden
- Innere Tropfschale zur Vermeidung von Schweißwasserbildung am Gehäuse
- Beheizte Tropfwasserwanne (DHNIT)



Maximale Flexibilität garantiert

Der beidseitig ausblasenden Dual-Industrie-Luftkühler DHNI/DHNIT zeichnet sich besonders durch eine sehr hohe Belastbarkeit, den Einsatz auch mit CO₂ bis 80 bar Betriebsdruck und AxiEco Diagonal EC-Ventilatoren für einen energieeffizienten und druckstabilen Betrieb aus. Maximale Flexibilität bietet der DHNI auch durch ein montagefreundliches Gehäuse mit besonders großzügig bemessener Zugänglichkeit, sowie mit optionaler Luftführung nach oben oder unten.

Installation & Wartung

- Lage der Tropfschalenabläufe flexibel wendbar
- Großzügige Geräteseitenräume zur Ventilplatzierung
- Großzügige Revisionsöffnungen für eine einfache Reinigung und hygienischen Betrieb
- Gehäuseecken und Tropfschale mit großen Radien für bessere Reinigungsmöglichkeit
- Deckenbündige Montage für perfekte Hygiene und max. Raumhöhenutzung

Abklappbare Ventilatoren

zur mühelosen Montage und Wartung sowie Reinigung.



Separat klappbare Tropfwannen

für Hygienearbeiten. Heizblech zusätzlich klappbar.

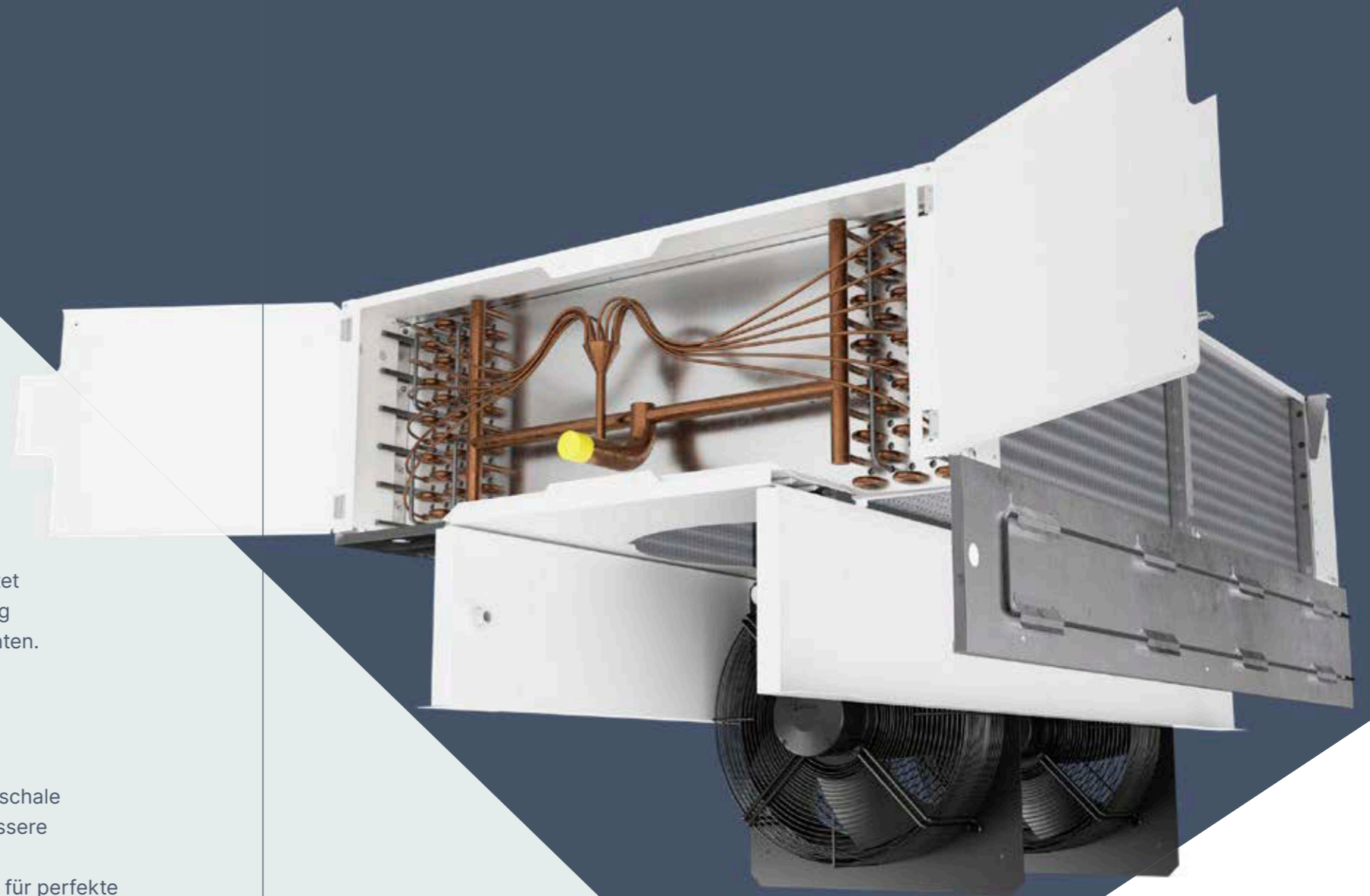

Volle Zugänglichkeit

zu allen Komponenten

für beste Reinigbarkeit

Was macht den DHNI so einzigartig?



GROSSZÜGIGE REVISIONSÖFFNUNGEN

Für eine einfache Reinigung und hygienischen Betrieb.



AXI ECO EC-VENTILATOREN

Druckstabile AxiEco Diagonal EC-Ventilatoren serienmäßig stufenlos regelbar. Hohe Wurfweite zur optimalen Durchspülung der Räume.

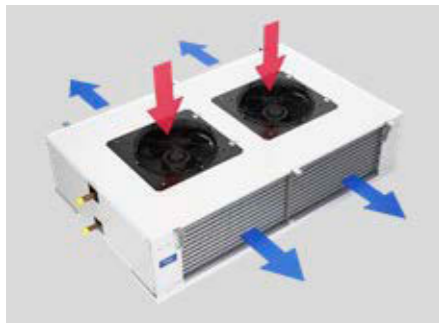

AUSFÜHRUNG FÜR LUFTANSAUG VON OBEN

Standardseitig ist der DHNI mit Luftansaug von unten, alternativ kann der Luftansaug auch von oben gewählt werden. Für angenehmes Arbeitsklima in Kühlräumen.

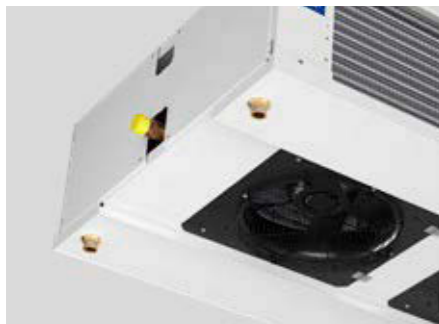

TROPFSCHALENABLÄUFE

Flexibel wend- und abklappbar.



KLIMAHEIZUNG

Nachgeschaltete elektrische Heizstäbe sorgen auf Wunsch für einen effizienten Entfeuchtungsbetrieb. (optional)



DECKENBÜNDIGE MONTAGE

Mit Aufhängewinkel in Edelstahl



KLAPPBARE VENTILATOREN

Für eine bessere Zugänglichkeit zur einfachen Reinigung des Wärmetauschers (serienmäßig).



OPTIMALER KORROSIONSSCHUTZ

Roller bietet Ihnen für alle Anwendungen einen effektiven Korrosionsschutz mit dem Sie die Luftkühler über ihren gesamten Lebenszyklus sicher und vor allem dicht betreiben.

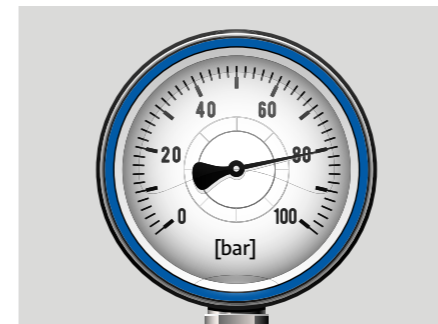

AUSFÜHRUNG MIT 80 bar

Für den Einsatz mit dem Hochdruckkältemittel CO₂/R744 stehen die Luftkühler für Betriebsdruck bis 80 bar zu Verfügung.

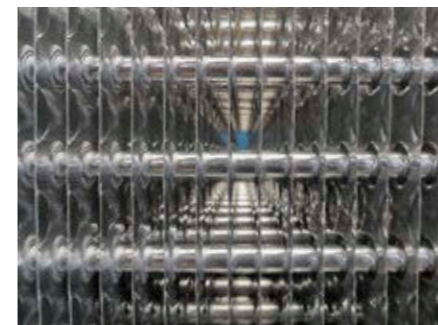

STARK DIMENSIONIERTE LAMELLEN

Wärmetauscher mit stark dimensionierten Lamellen für guten Wärmetransport sowie für Reinigungsarbeiten mittels Hochdruckreiniger.

Optimaler Korrosionsschutz

EFFEKTIVER KORROSIONSSCHUTZ FÜR IHRE WÄRMETAUSCHER!

Es gibt kaum Anwendungen, bei denen kein korrosiver Einfluss auf die kältetechnischen Komponenten wirken. Allein in den Kühlräumen sind Wärmeübertrager oft einer Vielzahl unterschiedlicher Stoffe ausgesetzt, die die Lebenszeit beeinflussen. Sei es Salz, Essig, Rauch oder auch Reinigungsmittel – wichtig ist die Wirkung dieser Einflüsse auf die Korrosion zu kennen. Roller bietet Ihnen für alle Anwendungen einen effektiven Korrosionsschutz mit dem Sie die Wärmetauscher über ihren gesamten Lebenszyklus sicher und vor allem dicht betreiben.



Korrosionsschutzvariante „C“

Sie besteht aus einer Kombination aus **Kupfer-Kernrohr** und **beschichtetem Lamellenpaket**. Der vollständig mit 2-Komponenten-Lack beschichtete Block bietet einen zuverlässigen Korrosionsschutz gegen aggressive Stoffe, wie organische Säuren, Aminen, und Reinigungsmittel.



Korrosionsschutzvariante „D“

Bei Einsatzgebieten in einer erhöht aggressiven Atmosphäre, bei der auch das Kupferrohr geschützt werden muss, empfiehlt sich die Variante „D“. Sie besteht aus einem **Kupfer-Kernrohr** mit zusätzlicher **Zinn-Beschichtung** und einem mit 2-Komponenten-Lack beschichteten **Lamellenpaket**.



Korrosionsschutzvariante „O“

PET-beschichtete Lamellen-Wärmetauscher kommen überall da zu Einsatz, wo ein Korrosionsschutz gegen Ammoniak- oder essigsäurehaltige Atmosphären (niedrige Konzentration) und Reinigungsmitteln gewährleistet werden muss. Die Korrosionsschutz-Variante „O“ bildet eine Kombination aus **Kupfer-Kernrohr** und **PET-beschichteter Alu-Lamelle**.



Korrosionsschutzvariante „P“

Die Korrosionsschutzvariante „P“ vereint die Eigenschaften der Variante „O“ und wird durch einen zusätzlichen Schutz des Kupferrohrs ergänzt. Das Kupfer-Kernrohr ist hier zusätzlich durch eine **Zinn-Beschichtung** ausgestattet und bietet sich sozusagen als Opferanode an.



KORROSIONSSCHUTZ

	Material/Schutz	Alu-Lamelle	Kupfer-Rohr	Verzintes Kupferrohr	Gehäuse lackiert	Anschlussystem, Lamellen und Endblech lackiert
Standard	Alu	☑	☑		☑	✓
Korro C	2-K-Lack	☑	☑		☑	☑
Korro D	2-K-Lack	☑	☑	☑	☑	☑
Korro O	PET	☑	☑		☑	✓
Korro P	PET	☑	☑	☑	☑	☑

☑ standard ✓ optional



Detaillierte Informationen zum Korrosionsschutz finden Sie unter:

www.walterroller.de/technologie/korrosionsschutz

Technik auf einen Blick

LEISTUNGSBEREICH

HFKW	6 – 45 kW	Sole	3 – 21 kW
CO ₂	6 – 40 kW	H ₂ O	3 – 109 kW

VENTILATOREN



EC-Technologie	✓	
Drehzahl fest		
Drehzahl regelbar	✓	
Leise Ausführung	✓	
Durchmesser	450	
Anzahl	1 / 2 / 3	

WÄRMETAUSCHER

Rohrsystem	Fluchtend	
Rohre	Innenberippt	
Lamellenabstand	4 / 7 / 10* / 12* mm	

ABTAUUNG

	Block	Wanne	
Elektrisch	✓	✓	
Heißgas	✓	✓	
Sole	✓		

EINSATZBEREIT FÜR ALLE KÄLTEMITTEL/MEDIEN

HFKW

Der DHNI / DHNT ist für alle relevanten HFKW auslegbar und im langjährigen bewährten Einsatz.

	Normalkühlung	Tiefkühlung
HFKW	✓	✓
CO ₂	✓	✓
Sole	✓	✓
	❄️	❄️ ❄️ ❄️

Sole

Der DHNI / DHNT kann sehr effizient im Kühlbetrieb als auch bei der Abtauung mit üblichen Solen betrieben werden.

CO₂

CO₂ hat sich zum wichtigsten natürlichen Kältemittel der Kälteanlagentechnik für den Lebensmittel Einzelhandel entwickelt. Der DHNI / DHNT bietet Ihnen den Einsatz von CO₂ bis PS 80bar an.

Optionen & Zubehör

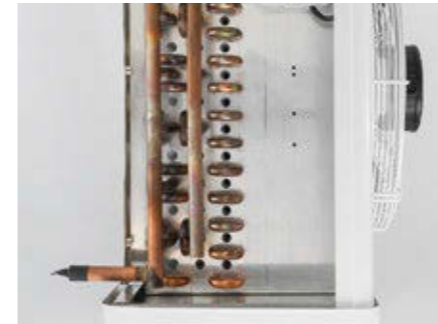

ABTAUUNG MITTELS SOLEKREISLAUF

Im Wärmetauscherblock, sehr effiziente Abtaumethode aufgrund der hohen Energiedichte des Abtaumediums.



HEIZSTÄBE (MS)

Zur flexiblen Abtauung bei Temperaturen um den Gefrierpunkt. Einfach nachrüstbar.



BEHEIZTE TROPFWASSERWANNE

Doppelte Wannenkonstruktion bestehend aus innerer Tropfschale mit Heizstab und Prägung zur Schmelzwasserführung und äußerer Schale mit Kondensatablaufstutzen.



KONDENSATABLAUF-BEGLEITHEIZUNG (SI)

Stellt den Ablauf des Kondensats in der externen Kondensatablaufleitung aus dem Kühlraum sicher.



ABTAUSICHERHEITSTHERMOSTAT (AST)

Zur Beendigung der elektrischen Abtauung bei Fehlfunktion der Abtauregelung.

Leistungen, Abmessungen & Gewichte

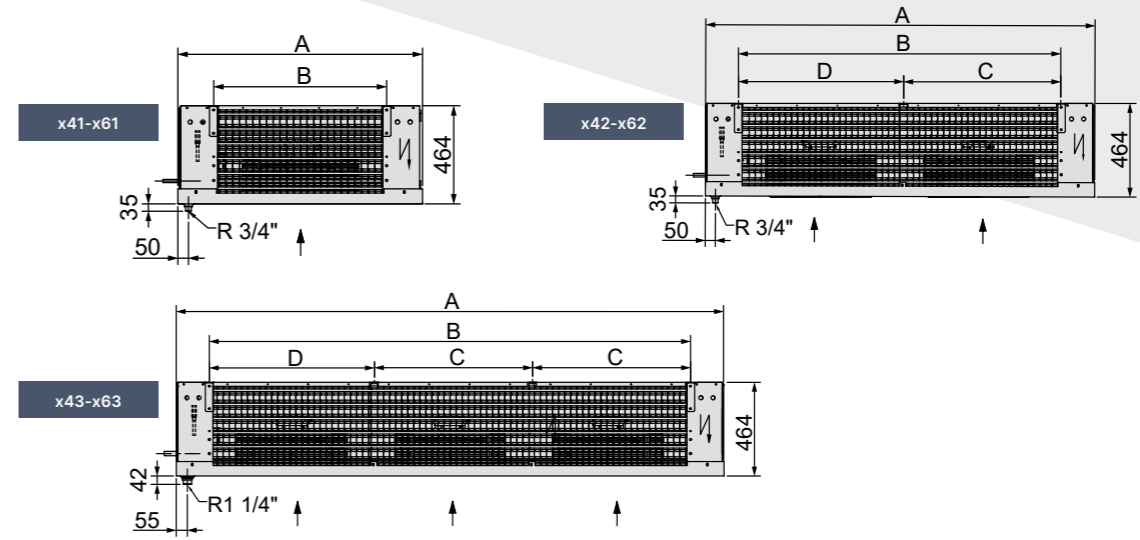
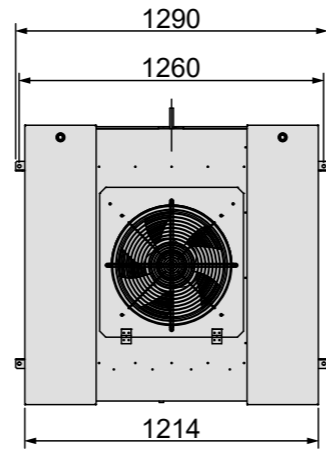
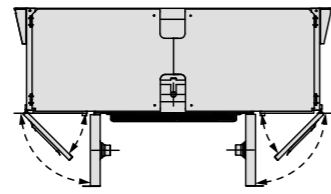

Typ	Leistung Q _o R404A		Leistung Q _o R744		Leistung Q _o H ₂ O	Leistung Q _o Sole (25%) Propylenglykol	Fläche		Luftvolumenstrom	Energieeffizienzklasse R404A	Energieeffizienzklasse R744	je Ventilator (Flügel Ø 250 mm, Betriebswerte bei 230V, 50/60Hz)	Schalldruckpegel*	Abmessungen				Gewicht						
	to = -8 °C DT1 = 8 K (SC2)	to = -25 °C DT1 = 7 K (SC3)	to = -8 °C DT1 = 8 K (SC2)	to = -25 °C DT1 = 7 K (SC2)	t _{in} / t _{out} 6/12 °C tr = 27 °C 47% r.F. max. 75 kPa	t _{in} / t _{out} -5/0 °C tr = 5 °C 85% r.F. max. 75 kPa	HFC	COI						Anzahl	Leistungsaufnahme	Wurfweite	A	B	C	D	HFC		COI	
	kW	kW	kW	kW	kW	kW	m ²	m ²													m ³ /h	Stk.	W	m

441 - 463 Lamellenabstand: 4 mm

441 N	9,76	7,43	11,07	8,78	28,23	6,34	40,8	41,8	6000	D	D	1	114	11	58	1156	817	-	-	120	122	123	125
441 L	8,69	6,71	9,86	7,81	25,04	5,93	40,8	41,8	4970	C	B	1	114	9	54	1156	817	-	-	120	122	123	125
441 S	7,23	5,67	8,24	6,50	20,87	5,37	40,8	41,8	3770	A	A	1	114	8	46	1156	817	-	-	120	122	123	125
442 N	18,70	14,34	22,13	17,27	56,50	10,80	81,6	83,8	12000	D	D	2	114	13	61	1930	1600	783	817	229	233	234	238
442 L	16,62	12,90	19,90	15,55	50,12	10,18	81,6	83,8	9940	C	B	2	114	11	57	1930	1600	783	817	229	233	234	238
442 S	13,78	10,85	16,82	13,14	41,72	9,26	81,6	83,8	7540	A	A	2	114	10	49	1930	1600	783	817	229	233	234	238
443 N	28,31	21,14	32,71	19,22	81,50	14,65	122,5	125,7	18000	D	D	3	114	14	62	2713	2384	783	817	344	350	351	357
443 L	25,36	19,21	29,57	17,40	72,32	13,86	122,5	125,7	14910	C	B	3	114	12	58	2713	2384	783	817	344	350	351	357
443 S	21,27	16,40	25,17	14,89	60,25	12,68	122,5	125,7	11310	A	A	3	114	11	50	2713	2384	783	817	344	350	351	357
461 N	12,52	9,34	13,83	10,57	36,12	8,83	60,6	62,2	5800	C	C	1	114	10	58	1156	817	-	-	125	127	128	130
461 L	11,05	8,36	12,32	9,42	31,62	8,19	60,6	62,2	4810	B	A	1	114	8	54	1156	817	-	-	125	127	128	130
461 S	9,05	6,93	10,23	7,82	25,76	7,31	60,6	62,2	3650	A+	A+	1	114	7	46	1156	817	-	-	125	127	128	130
462 N	23,62	18,20	28,32	21,11	71,32	15,05	121,3	124,5	11600	C	C	2	114	12	61	1930	1600	783	817	236	240	241	245
462 L	20,63	16,04	25,68	19,22	62,46	14,14	121,3	124,5	9620	B	A	2	114	10	57	1930	1600	783	817	236	240	241	245
462 S	16,66	13,07	21,81	16,39	50,96	12,74	121,3	124,5	7300	A	A+	2	114	9	49	1930	1600	783	817	236	240	241	245
463 N	36,11	27,20	40,67	30,38	109,04	20,62	182	186,9	17400	C	C	3	114	13	62	2713	2384	783	817	354	360	361	367
463 L	31,78	24,21	37,23	27,55	95,49	19,38	182	186,9	14430	B	A	3	114	11	58	2713	2384	783	817	354	360	361	367
463 S	25,92	19,97	32,01	23,84	77,88	17,61	182	186,9	10950	A	A+	3	114	10	50	2713	2384	783	817	354	360	361	367

741 - 763 Lamellenabstand: 7mm

741 N	6,97	5,63	7,80	6,33	20,38	5,16	24,5	24,9	6200	D	D	1	114	12	58	1156	817	-	-	112	114	115	117
741 L	6,20	5,05	6,99	5,66	18,30	4,83	24,5	24,9	5140	C	B	1	114	10	54	1156	817	-	-	112	114	115	117
741 S	5,15	4,24	5,91	4,77	15,50	4,35	24,5	24,9	3900	A	A	1	114	9	46	1156	817	-	-	112	114	115	117
742 N	13,30	10,79	16,03	12,89	40,80	7,75	49,1	49,9	12400	D	D	2	114	14	61	1930	1600	783	817	229	224	225	229
742 L	11,80	9,65	14,46	11,62	36,60	7,34	49,1	49,9	10280	C	B	2	114	12	57	1930	1600	783	817	229	224	225	229
742 S	9,81	8,10	12,32	9,89	31,04	6,73	49,1	49,9	7800	A	A	2	114	11	49	1930	1600	783	817	229	224	225	229
743 N	20,61	16,36	24,06	19,22	62,86	21,40	73,8	74,9	18600	D	D	3	114	15	62	2713	2384	783	817	335	341	342	348
743 L	18,41	14,75	21,76	17,40	56,48	18,68	73,8	74,9	15420	C	B	3	114	13	58	2713	2384	783	817	335	341	342	348
743 S	15,44	12,50	18,62	14,89	47,95	11,49	73,8	74,9	11700	A	A	3	114	12	50	2713	2384	783	817	335	341	342	348
761 N	9,55	7,53	10,68	8,44	28,99	9,65	36,5	37,0	6000	C	C	1	114	11	58	1156	817	-	-	117	119	120	122
761 L	8,44	6,70	9,55	7,56	25,73	8,19	36,5	37,0	4970	B	A	1	114	9	54	1156	817	-	-	117	119	120	122
761 S	6,96	5,58	8,04	6,34	21,46	6,51	36,5	37,0	3770	A+	A+	1	114	8	46	1156	817	-	-	117	119	120	122
762 N	17,57	14,21	22,25	17,25	57,37	12,44	73,1	74,2	12000	C	C	2	114	13	61	1930	1600	783	817	229	234	232	236
762 L	15,39	12,53	20,11	15,66	50,92	11,68	73,1	74,2	9940	B	A	2	114	11	57	1930	1600	783	817	229	234	232	236
762 S	12,53	10,28	17,14	13,37	42,45	10,56	73,1	74,2	7540	A	A+	2	114	10	49	1930	1600	783	817	229	234	232	236
763 N	27,39	21,72	-1,00	25,06	84,33	29,05	109,7	111,3	18000	C	C	3	114	14	62	2713	2384	783	817	345	351	352	358
763 L	24,15	19,29	29,74	22,91	74,84	24,62	109,7	111,3	14910	B	A	3	114	12	58	2713	2384	783	817	345	351	352	358
763 S	19,86	15,99	25,52	19,77	62,40	16,26	109,7	111,3	11310	A	A+	3	114	11	50	2713	2384	783	817	345	351	352	358

Die Daten in obiger Tabelle basieren auf Messungen mit dem Kältemittel R404A. Die Spannung je Ventilator beträgt 230V, 50/60Hz.

* Mittl. Schalldruckpegel in 3 m Abstand

Mehr Service. Mehr Leistung. Mehr Partnerschaft.



... IST FÜR UNS NICHT NUR EIN QUALITÄTSVERSPRECHEN

- Verwendung hochwertigster Materialien von überwiegend Deutschen Markenherstellern
- Robuste Produkte mit höchster Energieeffizienz und Langlebigkeit
- Schnelle Bearbeitungszeiten für kürzeste Lieferzeiten
- Qualitäts-Hersteller mit nicht alltäglicher Flexibilität
- Zuverlässige und kurzfristige Ersatzteilversorgung
- 75 Jahre hohe Verbundenheit zu unseren Kunden

KURZFRISTIGE VERFÜGBARKEIT GARANTIERT!

- Das Roller Logistik-Zentrum hält permanent Luftkühler für Sie vor!
- 2000 Geräte für Sie auf Lager
- 2-3 Tage Lieferzeit auf Lagergeräte
- 24/7 Online Lagerauskunft
- Gut sortiertes Ersatzteillager

Roller EASYSELECT



AUSLEGUNGS-SOFTWARE

- Thermodynamische Berechnung der Leistungsdaten
- Kostenlose Auslegung, ohne Registrierung und Passwort
- Web-basiertes Programm mit permanenter Daten-Aktualität
- Punktgenaue Auslegung für Ihre Anwendung
- 5+ Sprachen zur Auswahl
- Große Auswahl F-Gase-konformer Kältemittel sowie Kälte-träger
- Eingabe manueller Stoffdaten zur Berechnung mit eigenen Kältemitteln und Kälte-trägern
- Auswahl unterschiedlicher Bauformen, Materialien, Optionen und Korrosionsschutzarten
- Preis- und Lieferzeitangabe für berechnete Geräte
- Umfangreiche technische Dokumentation zum ausgewählten Luftkühler
- Berechnung innerhalb kürzester Zeit mit nur wenigen Klicks
- Mehrfach-Filterfunktion
- Optimiert auch für mobile Endgeräte, inkl. optionaler App-Installation direkt aus dem Browser
- Übersichtliche und intuitiv zu bedienende Benutzeroberfläche
- On- und offline nutzbar



Roller EasySelect
finden Sie unter:

www.WalterRoller.de



Walter Roller GmbH & Co.

Fabrik für Kälte- und Klimageräte

Lindenstr. 27-31 Tel: +49 (0) 7156 2001 0
70839 Gerlingen info@walterroller.de
DEUTSCHLAND

www.WalterRoller.de